



Cruzber S.A., ES-A14018311  
P.I. Las Salinas II, E-14960 Rute  
www.cruzber.com

- E** **Instrucción de montaje:**  
¡Leer primero!
- GB** **Assembly instructions:**  
Read first!
- F** **Instruction de montage:**  
Lire en premier!
- D** **Montageanleitung:**  
Zuerst lesen!
- PT** **Instruções de montagem:**  
Ler primeiro!
- PL** **Instrukcja montażu:**  
Najpierw przeczytaj!
- CZ** **Montážní návod:**  
Čtěte pozorně!
- HU** **Szerelési Utasítás:**  
Először olvasd el!
- RO** **Instructiuni de montaj:**  
Intai cititi!
- HR** **Detaljne upute**  
Prvo pročitati!
- GR** **Διαβάστε προσεκτικά τις:**  
Οδηγίες Συναρμολόγησης!
- TR** **Öncelikli montaj:**  
Talimatlarını okuyunuz!
- RU** **Инструкции по монтажу:**  
Сначала прочитайте!
- IT** **Istruzioni di montaggio**  
Leggere per primo!

- Barras de aluminio
- Aluminium bars
- Barres d'aluminium
- Aluminiumdachträger
- Barras d'alumínio
- Belki aluminiowe
- Hliníková sada tyčí
- Aluminium rudak
- Aluminijske šipke
- Bare din aluminiu
- Μπάρες Αλουμινίου
- Alüminyum barlar
- Алюминиевые поперечины
- Barre di alluminio

Código Code Code Kode	924-01x
Lv 5 2011 - r 9	
Modelo Model Modèle Modell	Alu-T
Lote Lot Lot Lot	<b>kg</b> <b>kg</b> <b>kg</b> <b>kg</b>
<b>kg</b> Kit A: <b>Max. 50kg</b> <b>kg</b> Kit B: <b>Max. 60kg</b> 	
Código Homologación CEE EEC Type Approval Number e9*74/483*87/354*3017 <div style="float: right; text-align: right;"> </div>	

	1°		
	2°		

- E** **Contenido embalaje:** ¡Verificar!
- GB** **Package content:** Check!
- F** **Contenu d'emballage:** Vérifier!
- D** **Packungsinhalt:** Überprüfen!
- PT** **Contéudo embalagem:** Verificar!
- PL** **Zawartość opakowania:** sprawdzić!
- CZ** **Obsah balení:** Zkontrolujte!
- HU** **Csomag tartalma:** Ellenőrizd!
- RO** **Pachetul contine:** Verificati!
- HR** **Sadržaj paketa:** Provjeri!
- GR** **Ελέγξτε το περιεχόμενο:** του πακέτου!
- TR** **Paket içeriğini:** Control ediniz!
- RU** **Содержание упаковки:** Проверьте!
- IT** **Contenuto della confezione:** Controllare!

x 1 	x 1 	x 2 	x 4 
x 2 			

Código Code		↔				Lote Lot
924-010	Alu-T 98 (823-596)	98 cm	(825-204) 81,5 cm		3,83 kg	07/11
924-012	Alu-T 108 (823-506)	108 cm	(825-204) 81,5 cm		3,98 kg	07/11
924-014	Alu-T 118 (823-516)	118 cm	(825-214) 95 cm		4,34 kg	07/11

Código  
Code  
Code  
Kode

# 924-01x

Lv 5 2011 - r 8



**Importante!**  
**Important!**  
**Important!**  
**Wichtig!**

- E** Estas barras tienen que usarse con Kits de fijación Cruz!
- GB** Bars must be used with Cruz fixation Kits!
- F** Les barres devront être utilisées avec les Kits de fixation Cruz!
- D** Die Dachlaster nur mit Cruz Stützfuß-Kits befestigen!
- PT** As barras devem ser utilizadas com os Kits de fixação Cruz!
- PL** Belki muszą być stosowane z elementami mocującymi firmy Cruz!
- CZ** Tento nosič musí být používán s fixačním kitem Cruz!
- HU** A rudakat csak Cruz rögzítő készlettel szabad használni!
- RO** Barele trebuie utilizate cu Kit-uri de fixare Cruz!
- HR** Šipke moraju biti korištene sa Cruz kitovima za montažu!
- GR** Το αξεσουάρ αυτό θα πρέπει να χρησιμοποιείται αποκλειστικά στα συστήματα μπαρών της Cruz!
- TR** Bu barlar mutlak Cruz montaj kiti!
- RU** Поперечины должны быть использованы со специальным крепежным комплектом Cruz!
- IT** Questa bare deve essere utilizzato solo con il kit di fissaggio Cruz!

1

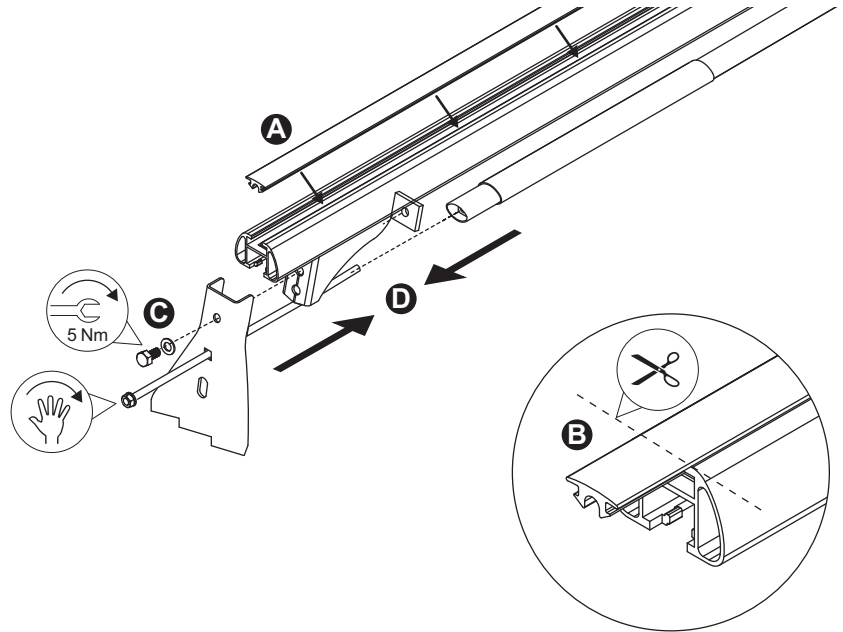

2



3

