

Thank you for purchasing this INNO product.
 -Read these instructions carefully before using this product.
 -Do not discard these instructions.
 -For inquiries, contact our service center listed at the end of these instructions.

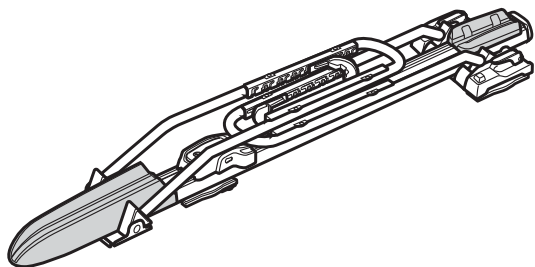

WARNING Falling carrier parts or loads may cause potentially serious accidents involving vehicles and individuals following behind may result in severe injury or death.

- Confirm the stability and strength of the carrier base onto which this product is to be installed, and attach it securely.
- Assure that neither knobs nor bolts are loose before driving.
- Do not alter this product.
- Do not carry items other than bicycles with this product.
- Adjust the front and rear spaces of the base carrier between 24"-36" (600-900mm).
- Lock securely while driving.

CAUTION May cause injury to individuals or damage to the product, vehicle and loads being carried.

-This product is not theft-proof. Therefore, do not leave equipment on this product unattended for long time.

No.	Part	Qty
①	Main frame	1
②	Rubber sheet	2
③	Cable lock	1
④	Key	2
⑤	Installation Instructions	1

Praparation before Installation

1 Attaching to the Carrier Base

This product can be installed onto INNO bars, square bars, round bars and most factory cross bars. (*1) When installing on a commercially produced carrier base, attach securely according to the instructions provided by the product manufacturer.

*1 Some factory cross bars require ISF727 long bolts kit (sold separately).

24"-36" (600~900mm)

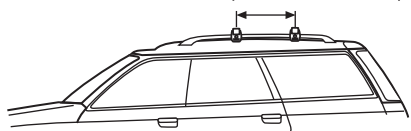

Mountable bar dimensions

H : 5/8" - 1 1/8" / (15mm~30mm)
 (Optional part is not necessary)
 1 1/8" - 2.0" / (30mm~50mm)
 (Optional part ISF727 required)

T : Distance to the roof :
 Allow minimum 1 1/8" / (30mm)

WARNING

- Check vehicle or carrier base product instructions to confirm that the carrier base to which this product is to be installed has sufficient strength to support this product. If the carrier base does not have sufficient strength to support this product, do not install.
- Adjust the front and rear spaces of the base carrier between 24"-36" (600-900mm).
- This product requires a width of 10" (250mm) for installation. However, If more than one Tire Hold is used, the bicycles may interfere with eath other, depending on their size.
- Do not attach the product on the bars above the stays.

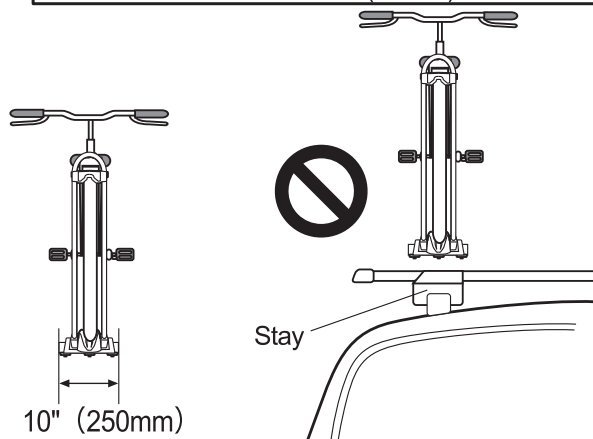

Preparation before Installation

2

Suitable bicycle



Tire size: 20 inches - 29 inches
Wheel base :
34 inches - 47 inches
(850mm - 1200mm)
Tire width : 18c - 2.7"
Bikes with disk wheels may be affected by strong air resistance from side (20 mph), do not use under the situation.

Tire size check

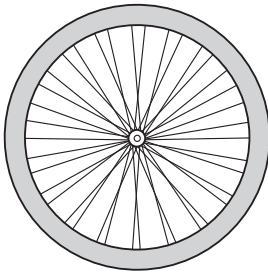

Tire

Not suitable bicycle



City cycle

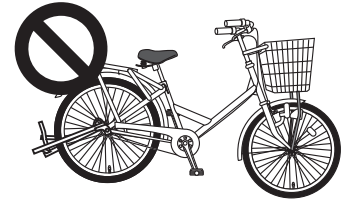

Rear kickstand

- Bicycle with fenders closely attached to tires
- Bicycle with rear kickstand
- Bicycle weighing more than 50 lb (23 kg)

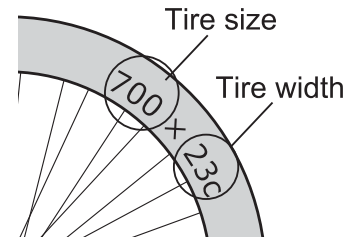
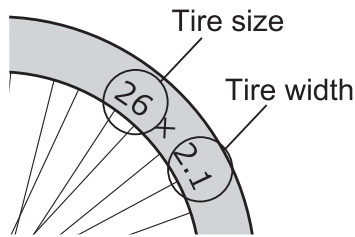

Tire sizes are written on the side of tire

Preparation for Installation

1 Preparation for installation (When mounting to the INNO Aero Base Bar and a factory crossbar)

When mounting to the INNO Aero Base Bar and a factory crossbar, attach the included rubber sheet to the place where the crossbars contact the backside of the frame.

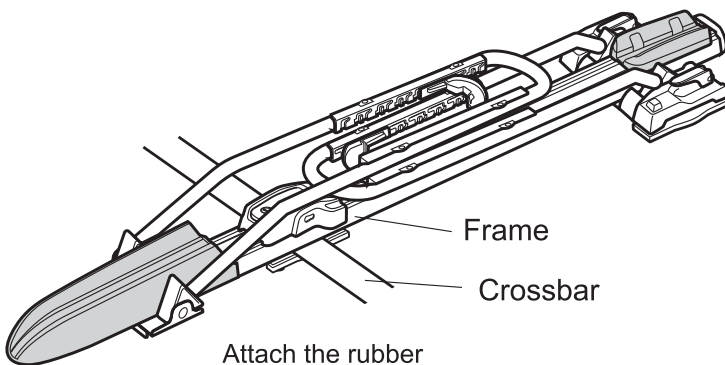

Attach the rubber sheet to the place contacting the bar.

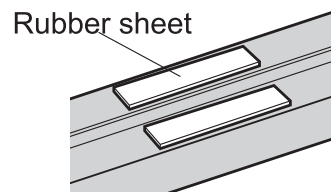

Bottom of the frame

Notes

The factory crossbar is an elliptical shaped bar mounted crosswise on the car.

2 Preparation for installation

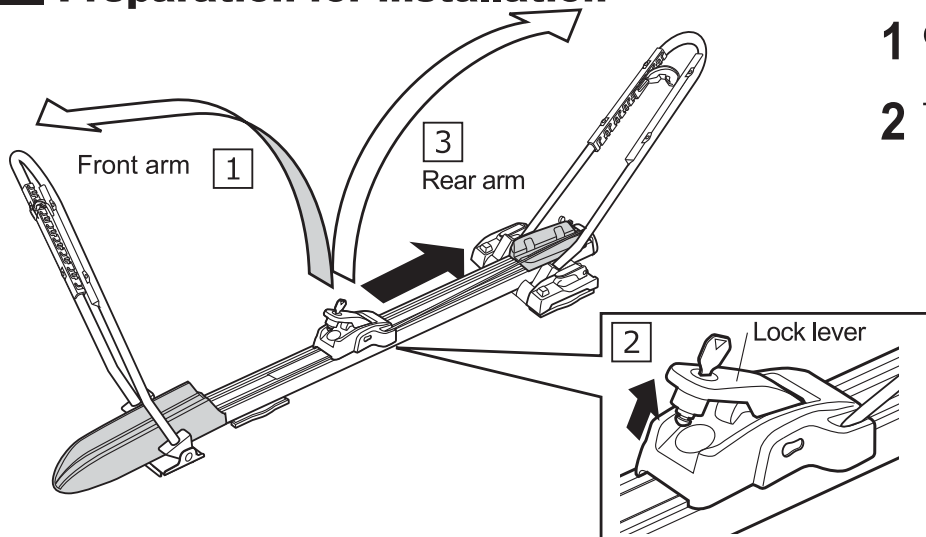

- 1 Open the front arm
- 2 Turn the key to open, unlock the lock.

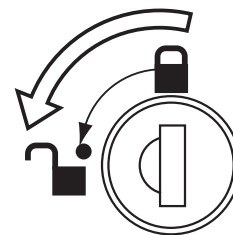

- 3 Lift the lock lever, then open the rear arm.

3 Adjustment of front / rear tire adjuster and the cradle

Set the tire adjuster position in a safe place before mounting the attachment to the base carrier. When loading a different bicycle, reset the tire adjuster.

How to attach the tire adjuster

Removal

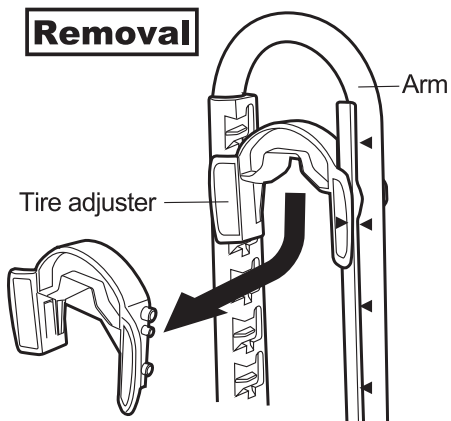

Push the tire adjuster down to remove from the arm.

Mounting

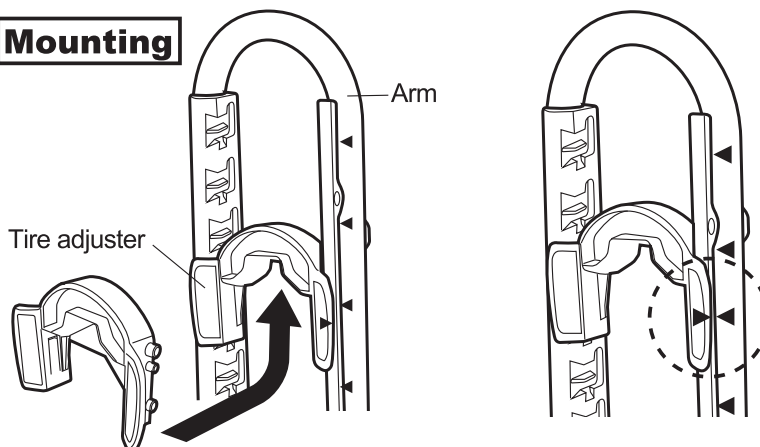

After mounting the tire adjuster to the arm, push it up to lock into position.

⚠ Caution

Make sure that the triangle marks (▲) on the tire adjuster and the arm align.

4

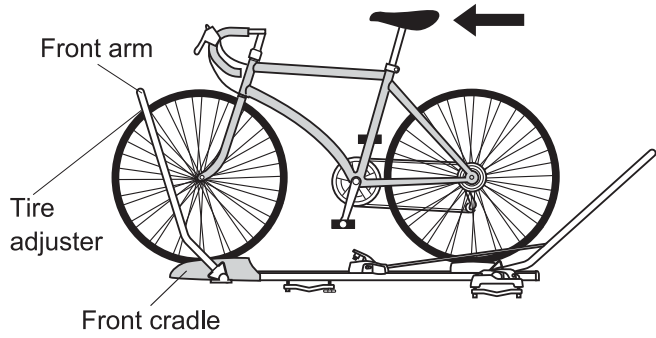

- 1 Load the bicycle by inserting the front wheel into the front arm.
Set the tire adjuster so that it touches the highest position within a range of 40 to 70 degrees of the tire. (Figure 1)
Make sure that the arm is in a position that does not contact the bicycle's fork or hub.
Remove the front and rear tire adjusters before using a 29 inch wheel bicycle.

Caution

Please store the removed tire adjusters in a safe place so as not to misplace them.

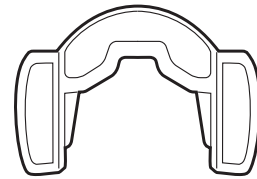

Warning

Check the tire pressure. The product may not fix the bicycle securely if the tire pressure is low.

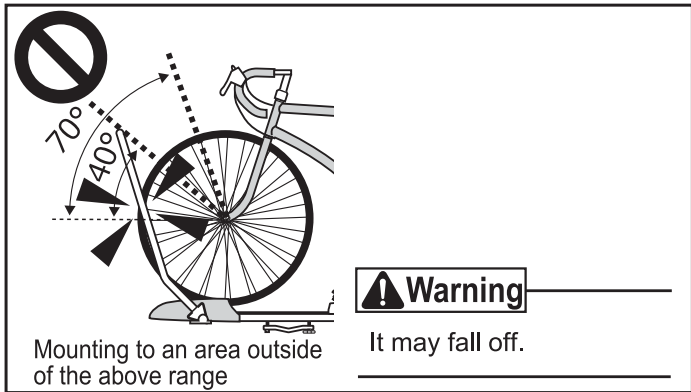
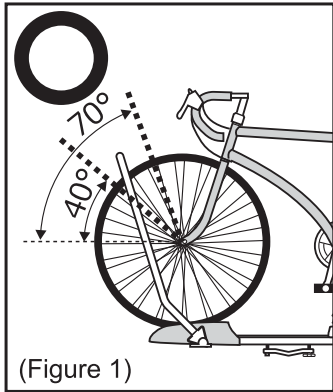

5

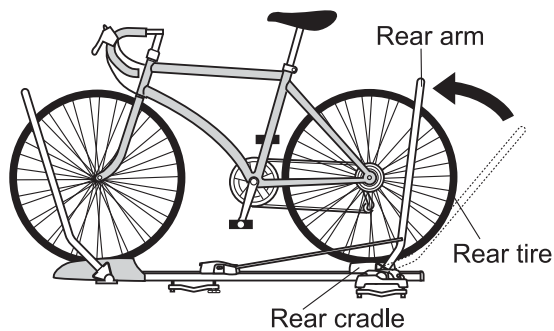

- 2 Set the rear cradle to the center position of the rear wheel.

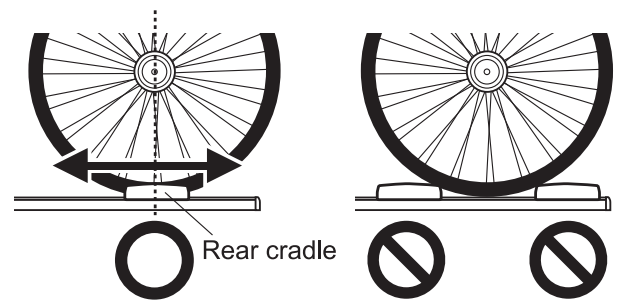

- 3 Close the rear arm to hold the rear tire.
Set the tire adjuster so that it touches the highest position within a range of 40 to 70 degrees of the tire. (Figure 2)
Make sure that the arm is in a position that does not contact the bicycle's fork or hub.

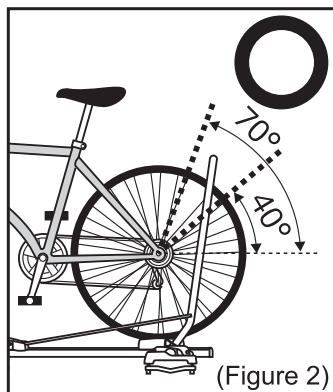

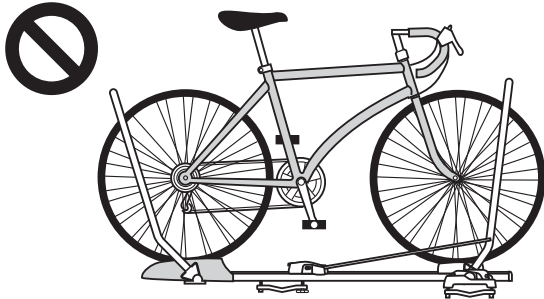
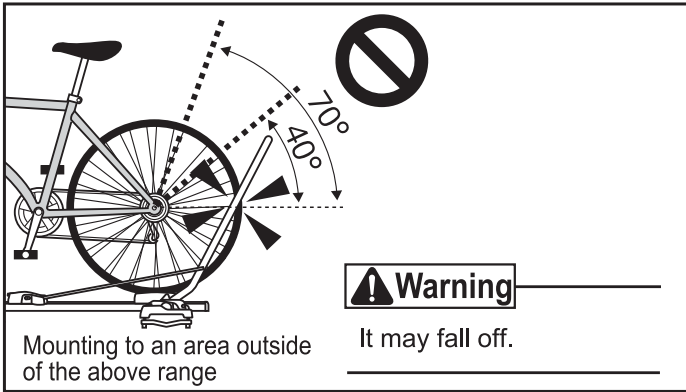

Warning

Do not mount the bicycle back to front. Mounting bicycle back to front will not secure bicycle correctly.

How to mount to the base carrier

1

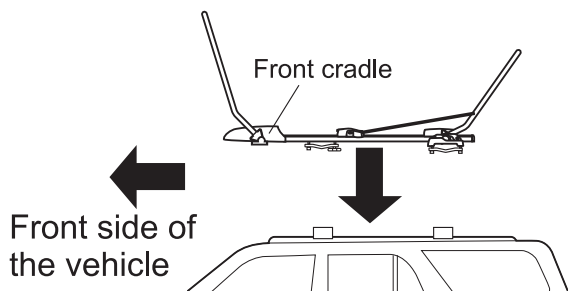

- 1 Open the front arm and rear arm, then place the product temporarily before installation. Make sure that front and rear lower plates are above bars, so that bars are between installation bolts of each lower plate.

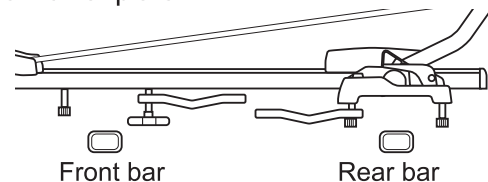

- 2 Rear installation (Rear installation is in first)

- Open both right and left levers, and slide to remove a knob from lower plate. (Fig.3)
- Loosen both knobs, then place the product on the bar. (Fig.4)
- Slide back the knob in the lever's concaved part of the lower plate, then tighten the knob. (Fig.5)
- Hold down the lever, then tighten knobs equally, so that installation plate is parallel to the down plate. If the lever is too tight or too loose, adjust knobs to fix securely.

Rear

Fully open the arm

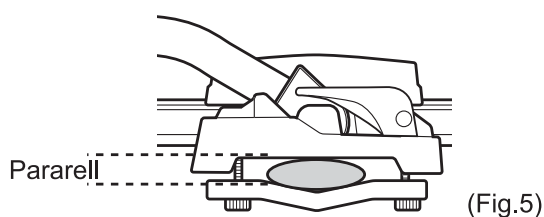
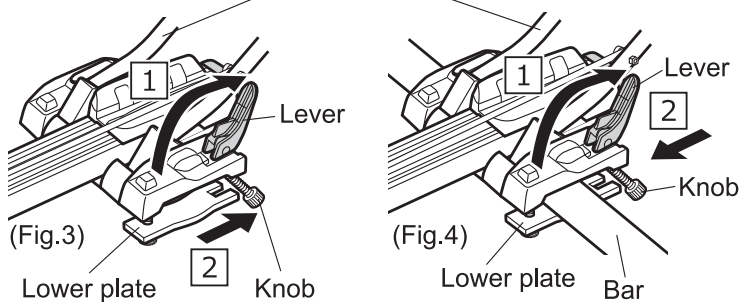

Notes

Open the rear arm fully to activate lever.

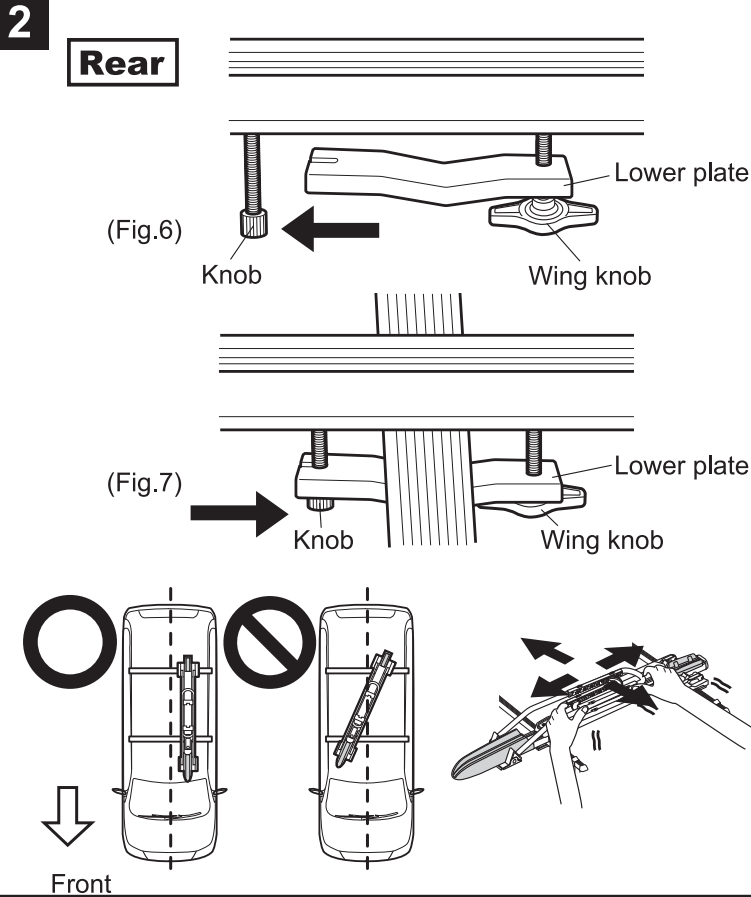

- 3** Front installation
- Loosen the wing knob, slide the knob on the opposite side, and remove from the lower plate. (Figure 6)
 - After having completely loosened the wing knob and knob, place it on the bar. (Figure 7)
 - Slide the knob into the lower plate and appropriately tighten the wing knob and knob.
 - Securely tighten the wing knob first. Make sure that the lower plate is parallel. If it is loose or over-tightened, readjust both knobs to make sure the plate is parallel and securely tightened.

- 4** Installation Check
- Check that the attachment is installed parallel to the traveling direction of the vehicle.
 - Shake the product back and forth, left to right to make sure that there are no rattling and loose knobs, and that the product is securely fixed on the vehicle. If you hear or feel rattling, or frame movement, tighten all installation sections again.
 - Make sure that the center of each plate is aligned with the center of the crossbar.

3

Notes

When loading more than one bicycle and handle bars contact each other, the attachment can be mounted facing the opposite direction. Make sure that the front wheel is on the front arm side when the bicycle is loaded.

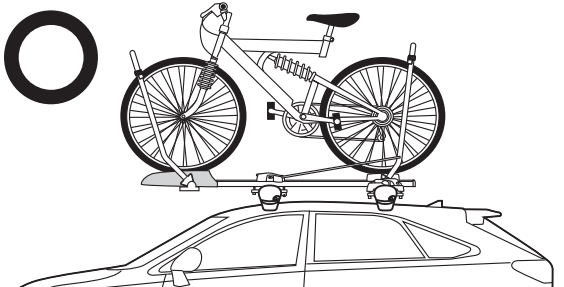

Attachment facing front + Bicycle facing forward

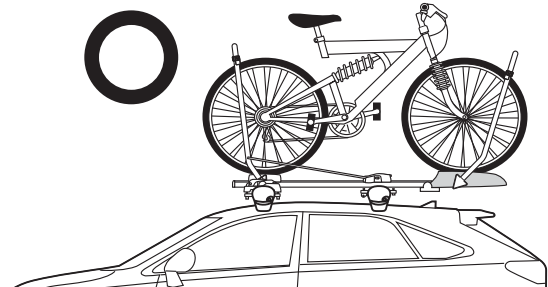

Attachment facing rear + Bicycle facing backward

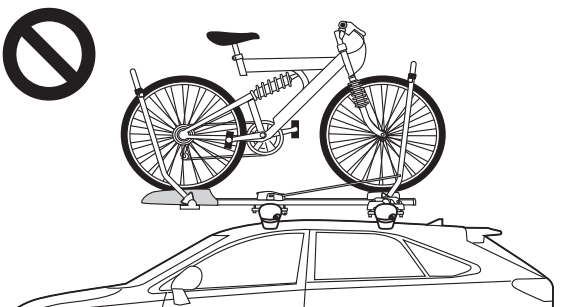

Attachment facing front + Bicycle facing backward

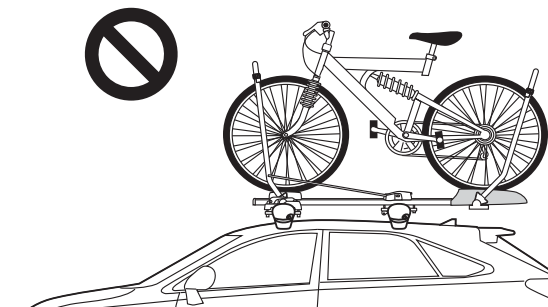

Attachment facing rear + Bicycle facing forward

How to load bicycles

1 Attach and take down the bicycle on a flat surface

Front arm

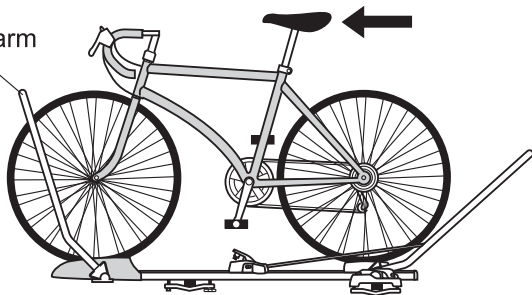

Rear arm

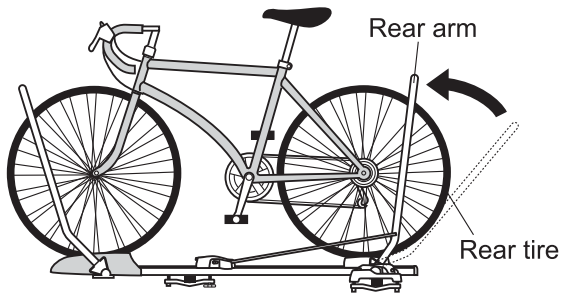

Rear tire

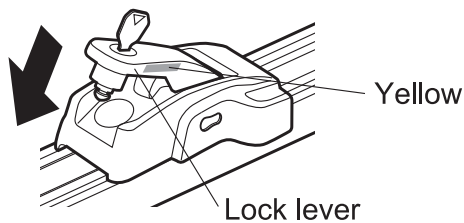

Yellow

Lock lever



Yellow

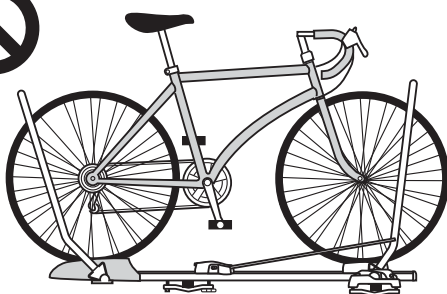
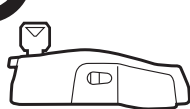
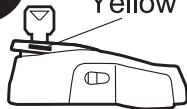

1 Place the front tire of the bicycle into the front arm.

2 Close the rear arm to hold the rear tire.

3 Hold down the lock lever to fix the tires securely. If the lever is too tight or too loose, adjust the lever position and the rear arm to fix the bicycle securely.

4 Remove key to close lock lever, then lock.

Warning

Confirm that the yellow marks on both sides of the lock lever are completely hidden after closing the lock lever.

Check after attaching

Shake the attached bicycle to make sure that there is no rattling and loose and that the bicycle is securely fixed on the vehicle.

Warning

Do not mount the bicycle back to front.

Mounting bicycle back to front will not secure bicycle correctly.

2 Using the cable lock

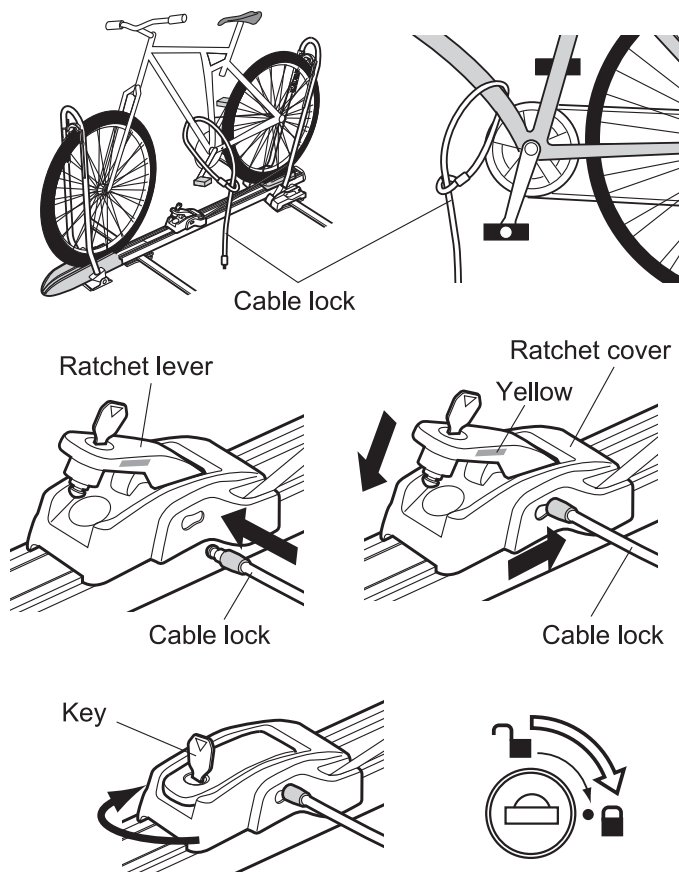

4 Wrap the cable around the bicycle frame, then pass the end of the cable through the loop of the cable lock.

5 Open the lock lever to insert the end of the cable lock all the way in the socket of the ratchet cover.

6 Close the lock lever and lock.

Warning

Confirm that the yellow marks on both sides of the lock lever are completely hidden after closing the lock lever.



How to unload bicycle

1 Attach and take down the bicycle on a flat surface.

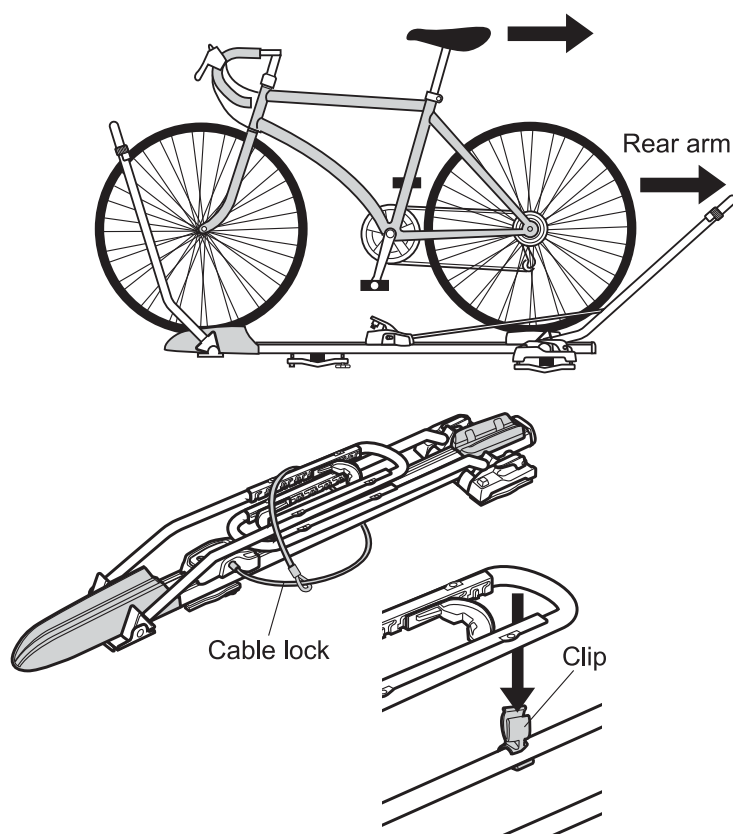

1 Turn the key of the ratchet lever to open, then lift the ratchet lever.

2 Remove the cable lock.

3 Open the rear arm fully.

4 Slide the bicycle backward, and take down the bicycle. If there is a difficulty removing front wheel from the arm, rotate the front wheel backwards.

5 Close the rear arm first and then insert the front arm into the clip on the rear arm.

6 After taking down the bicycle, twist the cable lock around the closed arm to store.

! WARNING



Less than 24" (600mm) or
More than 36" (900mm)

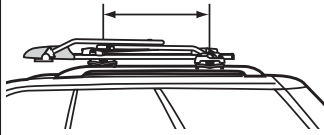

Always install so that the front and rear spaces of the carrier are within the 24" - 36" (600mm-900mm) range. If the attachment is installed when the front and rear spaces of the carrier are outside the correct range, unnecessary force is placed on the attachment that may cause the attachment to fall, which may lead to a serious accident involving nearby vehicles or pedestrians.

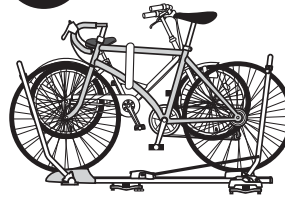

Do not attach anything other than a bicycle, and do not attach more than 2 bicycles to one attachment.

Attaching objects other than bicycles, or attaching bicycles that do not match the described conditions may cause the object, bicycle or attachment to fall, which may lead to a serious accident involving nearby pedestrians or vehicles.

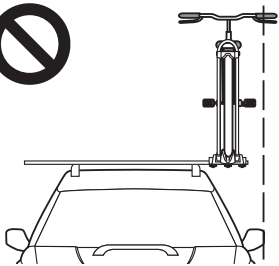

Install the attachment so that the bicycle handlebars do not protrude from the side of the vehicle. If a bicycle is attached with the handlebars protruding from the side of the vehicle, the bicycle may collide with other objects while the vehicle is in motion, causing the bicycle to fall, which may lead to a serious accident involving nearby pedestrians or vehicles.

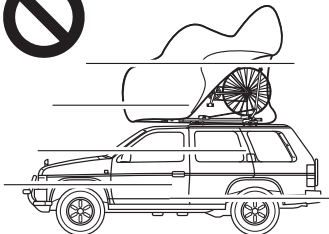

Do not use bicycle storage cases or waterproof sheets when your bicycles are attached to the lock. If you use such bicycle storage cases or waterproof sheets, the increased air pressure when driving may cause the bicycle or attachment to fall, which may lead to a serious accident involving nearby pedestrians or vehicles.



When driving with your bicycle attached, always remember to take into account the additional height of your vehicle, and do not enter low-roof car parks or tunnels with a low clearance.

If you enter a low-roofed car park or tunnel when a bicycle is attached to the lock, the bicycle will hit the height limit bar or tunnel wall causing the bicycle or attachment to fall, which may lead to a serious accident involving nearby pedestrians or vehicles.

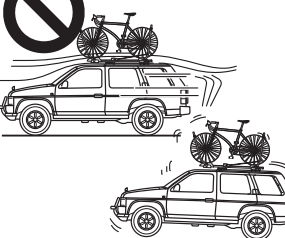

Never exceed the speed limit, and reduce your speed further if there are strong winds or if the road conditions are bad. Driving continuously at high speeds above the speed limit, driving continuously in high winds, or driving on bad roads will cause the knob nut or bolts to loosen causing the bicycle or attachment to fall, which may lead to a serious accident involving nearby pedestrians or vehicles.

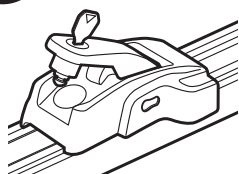

Always lock with the key before driving. If you do not lock the key, external forces (wind etc) may cause the lock cover to break off and fall, which may lead to a serious accident involving nearby pedestrians or vehicles.



Remove the attachment and carrier before using a car wash. If you do use a car wash with the attachment or carrier attached by mistake, always check the attachment condition of the attachment and carrier afterwards. Using a car wash with the attachment or carrier attached may cause damage to the attachment, carrier, and vehicle.

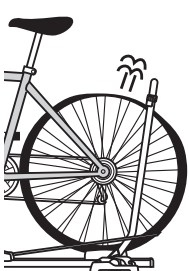

Tire pressure check
The product cannot fix a flat tire securely, please use this product for the tires with adequate air pressure. If you use the product for a flat tire, drive slower and do not drive on the bad road. Set the tire adjuster for a size smaller for the flat tire.



Attach/load a bicycle to the attachment on a flat surface. Working on a rough surface or slope might result falling off the bicycle to cause injuries or damages to the bicycle.

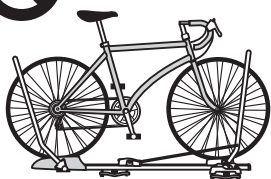

Do not mount the bicycle back to front. Mounting bicycle back to front will not secure bicycle correctly.



Do not use the product below freezing, the ratchet may not work accurately with temperature below freezing point.

Daily Maintenance

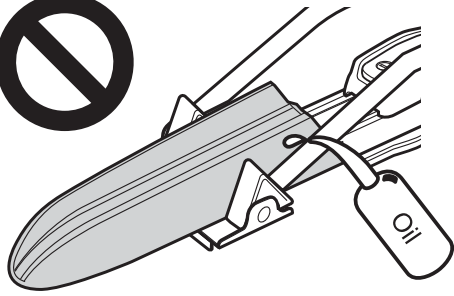

- 1 Wash off dirt and mud with water.
- 2 Wipe off dirt with a well wrung-out wet towel.
- 3 Allow it to dry in the shade.

CAUTION

-DO NOT lubricate Key and Bolts.
-DO NOT apply thinner and/or solvent as they may damage plastics.

Ratchet Rail Maintenance

This product has the corrugated rail for the the ratchet lever to fasten the arm. The structure of the product is designed to prevent dirt or mud, but make sure the rail is free of cloggings after leaving the product in a muddy or sandy place for long time.

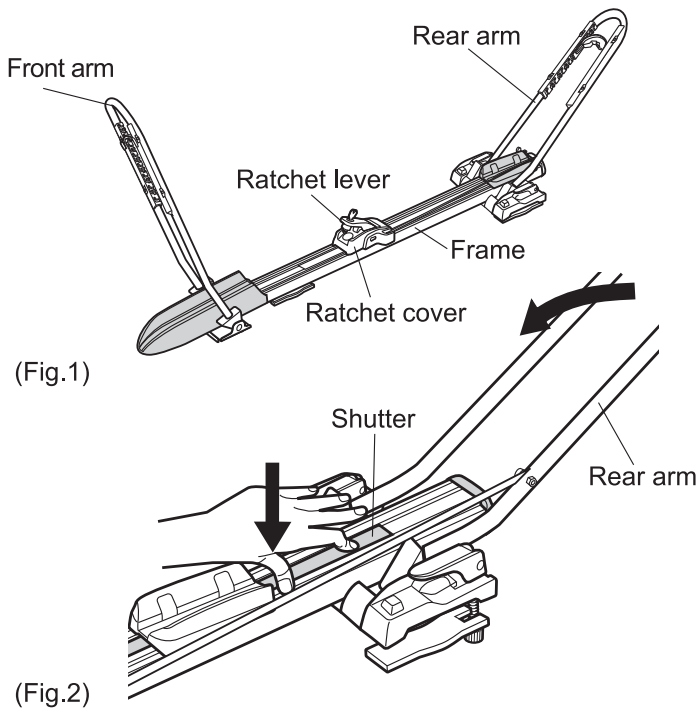

- 1 Lift the ratchet lever, then open both front arm and rear arm. (Fig.1)
- 2 Hold the rear edge of the shutter to close the rear arm, then pull out the shutter from the ratchet cover. (Fig.2)
- 3 Slide out the ratchet rail.
- 4 Make sure the ratchet rail is free of dirt or mud.
- 5 Repeat the reverse process to set the shutter in the ratchet cover. (Fig.3)

Care and storage

Inspecting the parts

Clean the parts, and inspect each of the parts for abnormalities. If you discover any bent or damaged parts, discontinue use immediately and replace the parts.

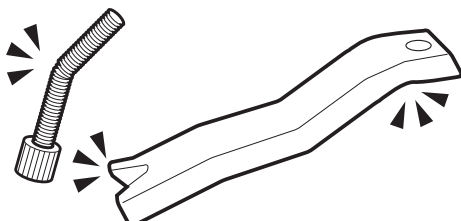

Storage

Store in a covered, dry location away from sunlight.

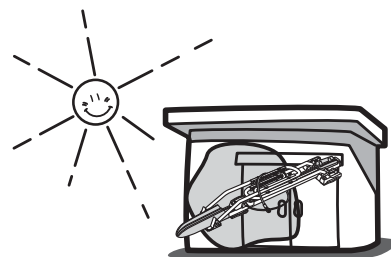

Spare Part Information

The following genuine spare parts are available for this lock. If you require spare parts, take the part to the dealer where you bought the carrier, or order the necessary part using the part name listed below.

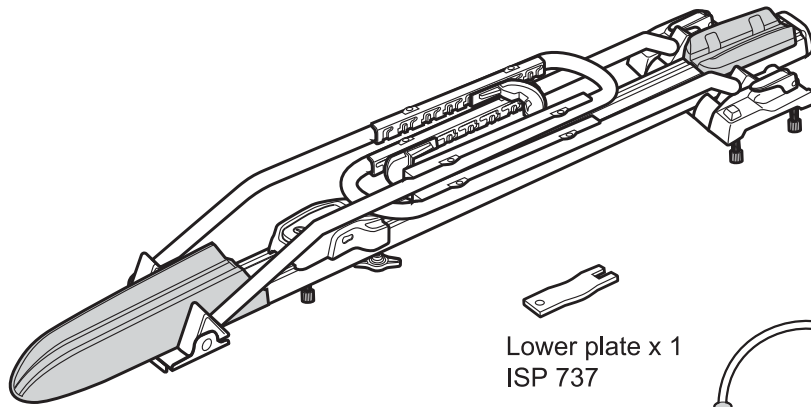

Clip x 1
ISP 873



Lower plate x 1
ISP 737



Knob x 1
ISP 738

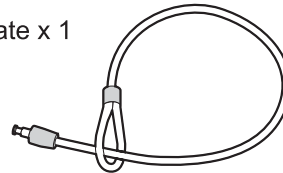

Cable lock x 1
ISP 640

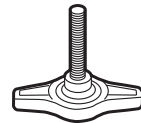

Wing knob x 1
ISP 872

Tire adjuster set x 1
ISP 871

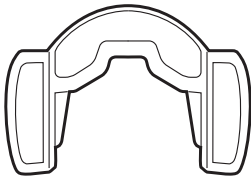

Rubber sheet x 2
ISP 733



1 Key

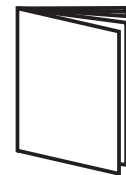

Installation Instructions

Notes

The specifications or external appearance of this product or any of the genuine spare parts may be changed for improvement without prior notification.

Contact Information

If you have any complaints, requests or comments, please contact us at the service center listed below. Car Mate USA shall not be held liable for any accidents or incidental losses arising from improper installation or use, nor for those arising from installation or use after the customer has made any modifications to the system's original configuration or specifications.



Car Mate USA 383 Van Ness Ave., Suite 1603 Torrance, CA
310.533.9881
www.innoracks.com support@innoracks.com



Merci d'avoir fait l'achat de ce produit INNO.

- Veuillez lire ces instructions attentivement avant d'utiliser ce produit.
- Ne jetez pas ces instructions.
- Pour toute demande d'information, consultez la liste des centres de service après-vente à la fin des présentes instructions.

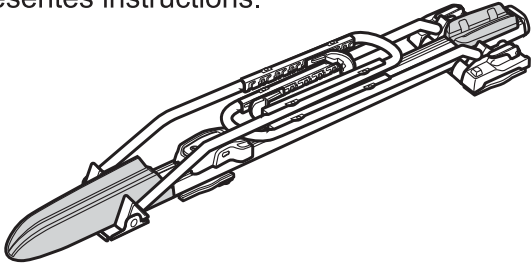

⚠ Avertissement

La chute de pièces du support ou de charges peut entraîner des accidents potentiellement graves impliquant des véhicules et des personnes se trouvant derrière et pouvant provoquer des blessures graves ou la mort.

- Assurez-vous de la stabilité et de la force du cadre de porte-bagages sur lequel ce produit sera installé, puis fixez-le solidement.
- Avant de démarrer, assurez-vous qu'aucune vis ou câble n'est desserré(e).
- Ne modifiez pas ce produit.
- Ne transportez rien d'autre que des bicyclettes avec ce produit.
- Ajustez les espaces avant et arrière du support de base entre 600 et 900 mm.
- Bloquez-le fermement lors de la conduite.

⚠ ATTENTION

Il y a risque de blessures aux personnes et de dommages au produit, au véhicule et à la charge transportée.

- Ce produit n'est pas antivol. Par conséquent, ne laissez pas sans surveillance les équipements posés sur ce produit pendant une période prolongée.

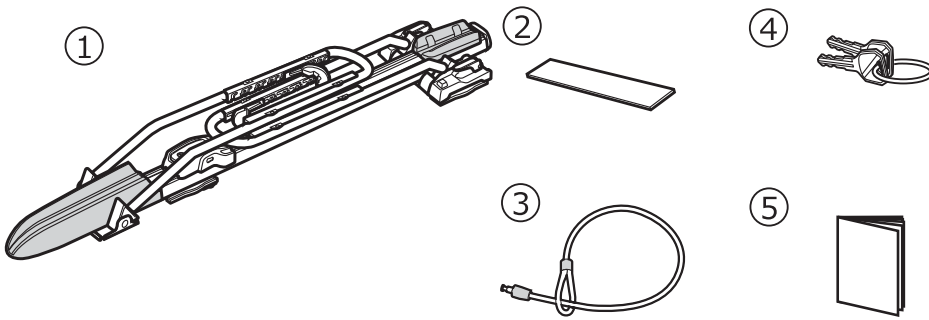

N°	Pièce	Qté
①	Cadre principal	1
②	Feuille de caoutchouc	2
③	Cadenas à câble	1
④	Clés	2
⑤	Instructions d'installation	1

Préparation avant installation

1 Fixation sur le cadre de porte-bagages

Ce produit peut être installé sur des barres carrées, rondes et la plupart des barres transversales d'usine. (*1) Lors de l'installation sur un cadre de porte-bagages en vente sur le marché, fixez solidement celui-ci conformément aux instructions fournies par le fabricant du produit.

*1 Certaines barres transversales d'usine nécessitent une trousse de boulons longs ISF727 (vendue séparément).

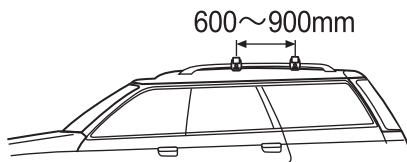

■ TAILLE MAXIMALE DE LA BARRE TRANSVERSALE

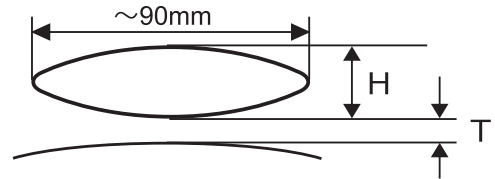

H : 15 mm ~ 30 mm (la pièce en option n'est pas requise)
30 mm ~ 50 mm (la pièce ISF727 en option est requise)
T : Distance au toit : laissez au moins 30 mm

⚠ Avertissement

- Vérifiez les instructions du véhicule ou du cadre de porte-bagages pour vous assurer que le cadre de porte-bagages sur lequel le produit sera installé est assez résistant pour le supporter. Si le cadre de porte-bagages n'est pas assez résistant pour ce produit, ne l'installez pas.
- Ajustez les espaces avant et arrière du support de base entre 600 et 900 mm.
- Il faut une largeur de 250 mm pour installer ce produit. Toutefois, si vous utilisez plusieurs maintiens de pneu, les bicyclettes peuvent interférer les unes avec les autres, en fonction de leur taille.
- Ne fixez pas le produit sur les barres au-dessus des étais.

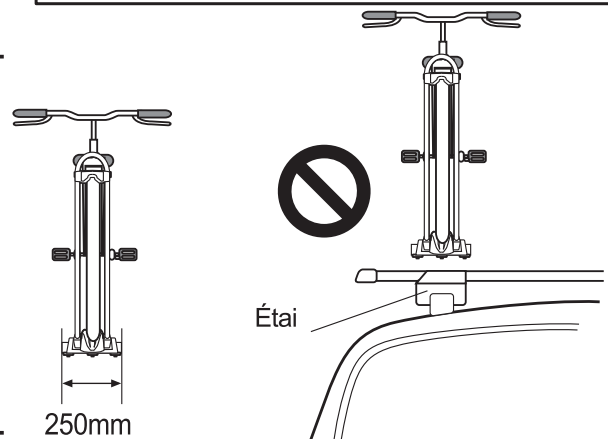

Préparation avant installation

2 Préparation avant installation (bicyclette)

Dimension de la barre vélo convient



Dimension du cadre : 20 pouces - 29 pouces
(510 mm - 740 mm)

Base de la roue : 850 mm - 1200 mm

Largeur du pneu : 18c - 70 mm (2,7 po)

Les vélos avec roues pleines entraînent une plus forte résistance à l'air (plus de 19,5 nœuds) provenant du côté, conduisez prudemment.

Dimension de la barre vélo ne convient pas



Vélo de ville

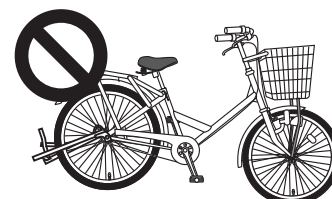

Béquille arrière

- Bicyclette avec garde-boue fixés trop près des pneus
- Bicyclette avec béquille arrière
- Bicyclette de plus de 23 kg (50 lb)

Vérification de la taille des pneus

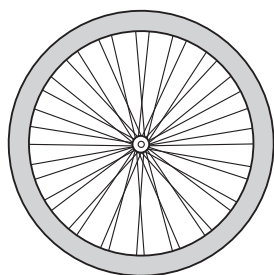

Pneu

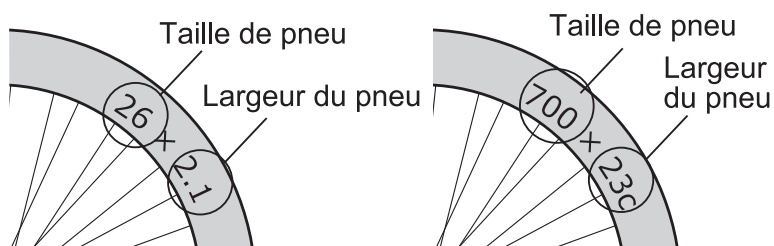

La taille de pneu est indiquée sur le côté du pneu

Préparation de l'installation

1 Préparation de l'installation (Lors du montage sur la INNO Aero Base Bar et une barre transversale d'usine)

Lors du montage sur la INNO Aero Base Bar et une barre transversale d'usine, fixez la feuille en caoutchouc à l'endroit où les barres transversales entrent en contact avec le cadre.

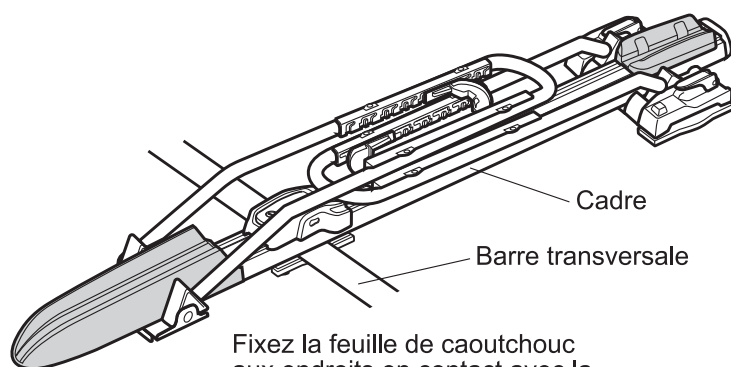

Fixez la feuille de caoutchouc aux endroits en contact avec la barre.

Feuille de caoutchouc

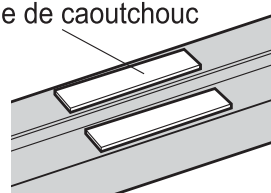

Partie inférieure du cadre

Remarque

La barre transversale d'usine est une barre elliptique montée en diagonale sur le véhicule.

2 Préparation de l'installation

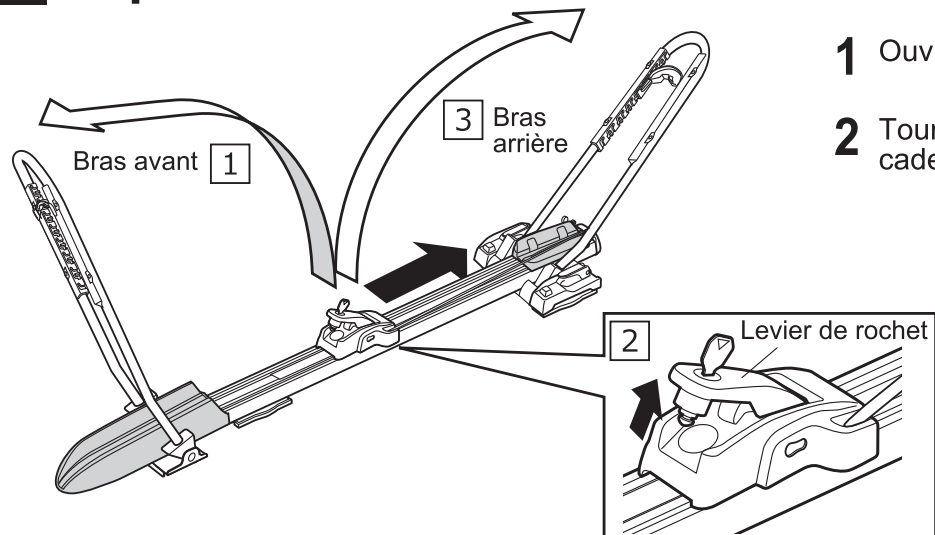

1 Ouvrez le bras avant

2 Tournez la clé pour ouvrir, déverrouillez le cadenas.

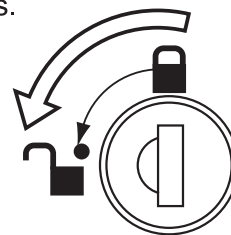

3 Soulevez le levier de verrouillage, puis ouvrez le bras arrière.

3 Ajustement de l'organe de réglage de pneu avant / arrière et du berceau

Placez l'organe de réglage de pneu dans une position sûre avant de monter la fixation sur le support de base. Lorsque vous chargez un autre vélo, ajustez à nouveau l'organe de réglage de pneu.

Pour fixer l'organe de réglage de pneu

Retrait

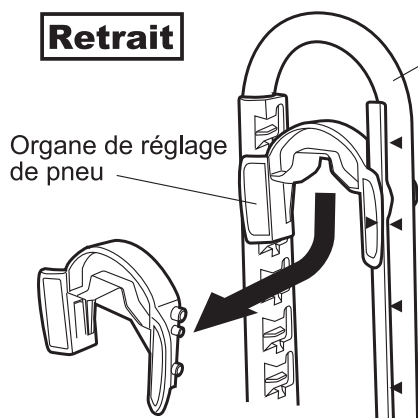

Poussez l'organe de réglage de pneu vers le bas pour dégager du bras.

Montage

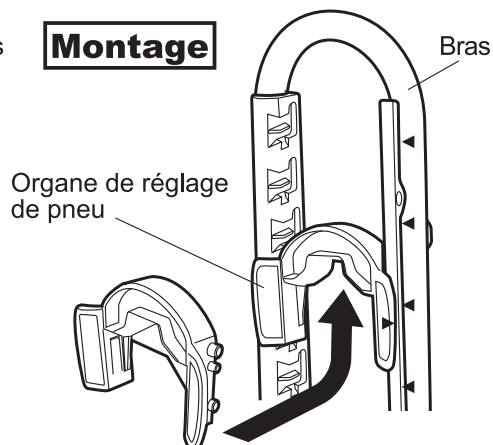

Une fois l'organe de réglage de pneu monté sur le bras, poussez-le vers le haut pour le verrouiller en place.

Attention

Assurez-vous que les repères triangulaires (▲) sur l'organe de réglage de pneu et sur le bras sont alignés.

4

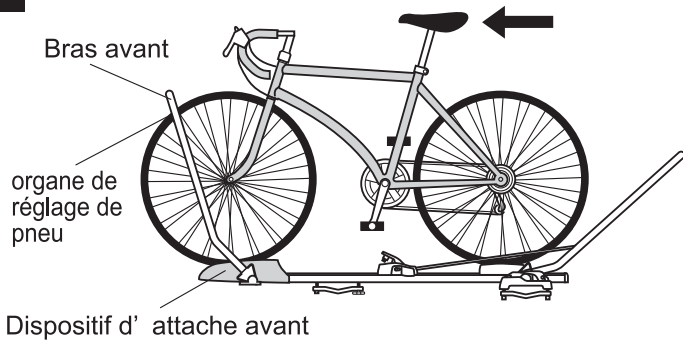

Dispositif d' attache avant

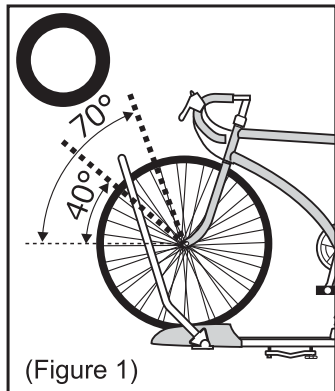

(Figure 1)



Si en contact avec la fourche ou le moyeu

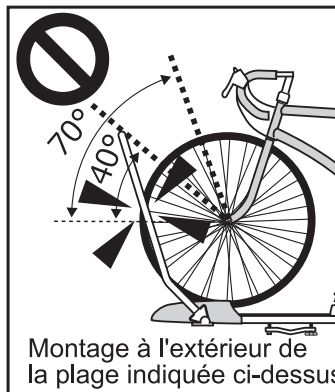

Montage à l'extérieur de la plage indiquée ci-dessus

⚠ Avertissement

Risque de tomber.

1 Chargez le vélo en insérant la roue avant dans le bras avant.

Placez l'organe de réglage de pneu de façon à ce qu'il touche la position plus élevée, dans un angle de 40 à 70 degrés du pneu. (Figure 1) Assurez-vous que le bras est dans une position qui n'entre pas en contact avec la fourche du vélo ou le moyeu.

Retirez les organes de réglage de pneu avant et arrière avant d'utiliser un vélo à roue de 29 pouces.

⚠ Attention

Veillez à ranger les organes de réglage de pneu que vous aurez enlevés à un endroit sûr pour ne pas les égarer.

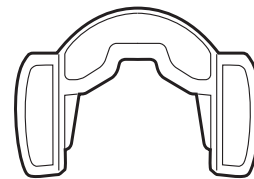

⚠ Avertissement

Vérifiez la pression des pneus. Le produit peut ne pas fixer la bicyclette correctement si la pression des pneus est faible.

5

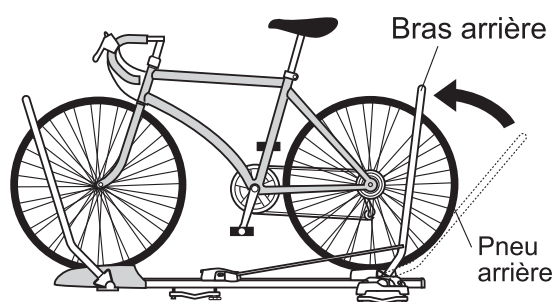

2 Placez le berceau arrière au centre de la roue arrière.

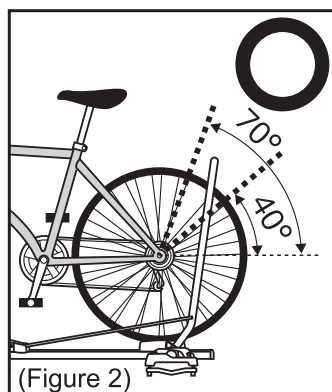
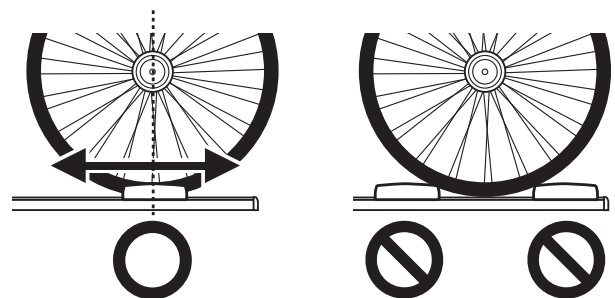

(Figure 2)



Si en contact avec la fourche ou le moyeu

3 Fermez le bras arrière pour maintenir le pneu arrière.

Placez l'organe de réglage de pneu de façon à ce qu'il touche la position plus élevée, dans un angle de 40 à 70 degrés du pneu. (Figure 2) Assurez-vous que le bras est dans une position qui n'entre pas en contact avec la fourche du vélo ou le moyeu.

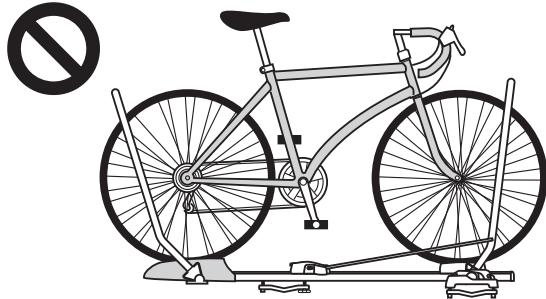
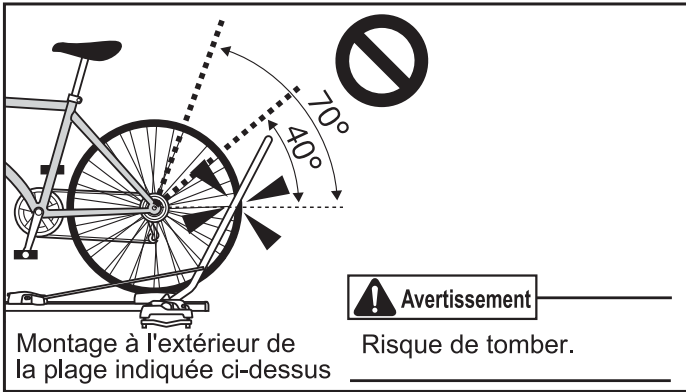

Avertissement

Ne montez pas la bicyclette à l' envers. Montez le pneu avant sur le bras avant. La bicyclette ne serait pas fixée correctement si vous la montiez à l' envers.

Pour monter le support de base

1

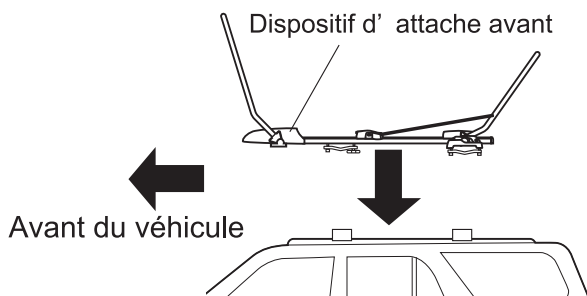

1 Ouvrez le bras avant et le bras arrière, puis placez le produit provisoirement avant l' installation. Assurez-vous que les plaques inférieures avant et arrière sont sur les barres, pour que les barres soient placées entre les boulons d' installation de chaque plaque inférieure.

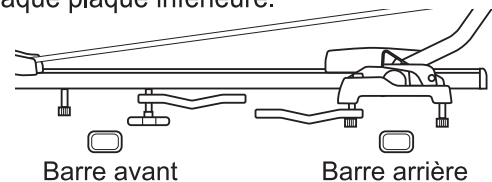

2 Installation arrière (L' installation arrière se fait en premier)

- Ouvrez les leviers droit et gauche et faites-les glisser pour retirer un bouton de la plaque inférieure. (Fig. 3)

- Desserrez les deux boutons et placez le produit sur la barre. (Fig. 4)

- Faites glisser le bouton dans la partie concave du levier de la plaque inférieure, puis serrez le bouton. (Fig. 5)

- Abaissez le levier et serrez les boutons de manière homogène pour que la plaque d' installation soit parallèle à la plaque inférieure.

- Si le levier est trop serré ou pas assez, ajustez les boutons pour les fixer solidement.

Remarque

Ouvrez complètement le bras arrière pour activer le levier.

Arrière Ouvrez complètement le bras

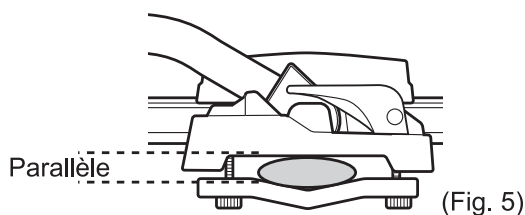
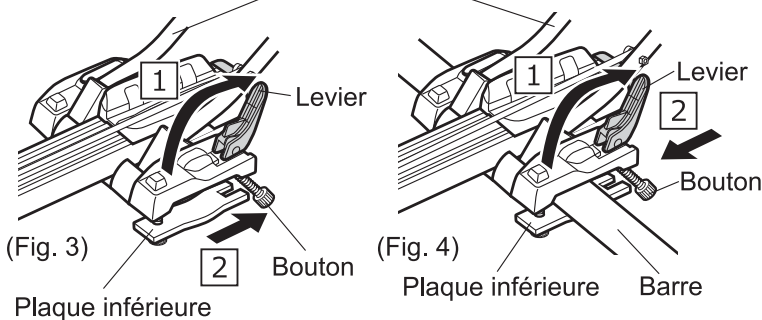

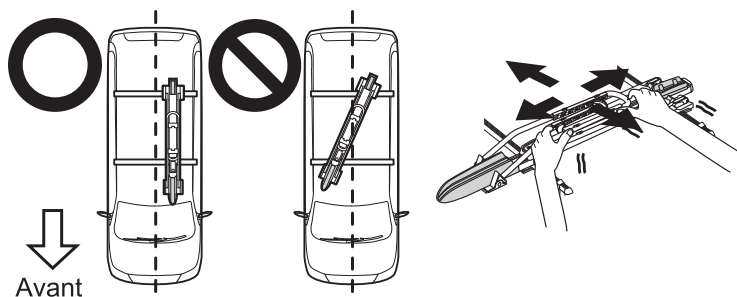
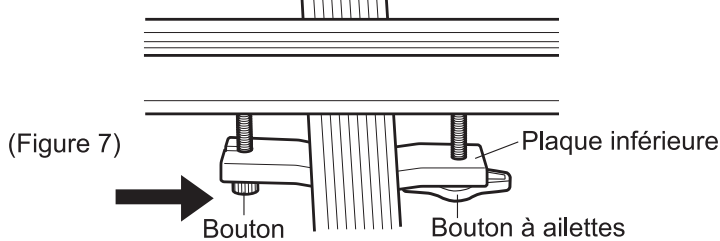
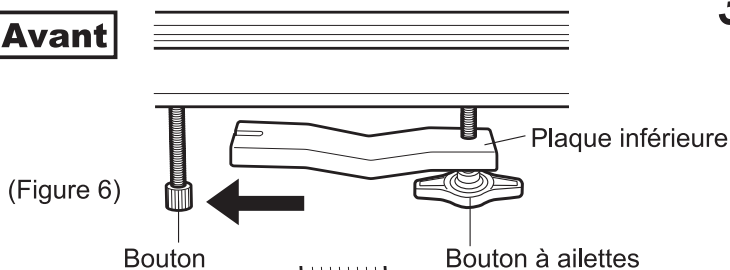
2**Avant****3 Installation avant**

- Desserrez le bouton à ailettes, faites glisser le bouton du côté opposé et retirez de la plaque inférieure. (Figure 6)

- Après avoir desserré complètement le bouton à ailettes et le bouton, placez-le sur la barre. (Figure 7)

- Faites glisser le bouton sur la plaque inférieure et serrez adéquatement le bouton à ailettes et le bouton.

- Serrez fermement le bouton à ailettes d'abord. Assurez-vous que la plaque inférieure est parallèle. Si elle est lâche ou trop serrée, ajustez à nouveau les deux boutons pour vous assurer que la plaque est parallèle et fermement fixée.

4 Vérification de l' installation

- Vérifiez que le verrou est installé parallèlement au sens de déplacement du véhicule.

- Secouez le produit dans tous les sens pour vous assurer qu' il n' y a aucun cliquetis causé par des écrous ronds mal serrés et que le produit est fixé fermement sur le véhicule. Si vous entendez un cliquetis ou ressentez un mouvement du coffre de toit, resserrez de nouveau toutes les sections d' installation.

- Vérifiez que le centre de chaque plaque est aligné sur le centre du support de base.

3**Remarque**

Si vous chargez plus d'un vélo et que les guidons se touchent, vous pouvez monter les fixations de façon à ce que les vélos soient orientés dans les directions opposées. Assurez-vous que la roue avant se trouve du côté du bras avant lorsque le vélo est chargé.

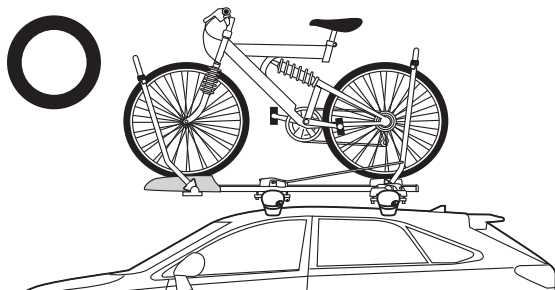

Fixation tournée vers l'avant + vélo tourné vers l'avant

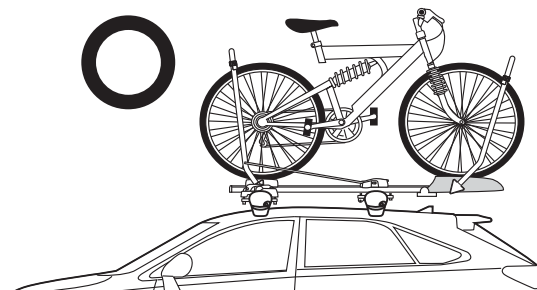

Fixation tournée vers l'arrière + vélo tourné vers l'arrière

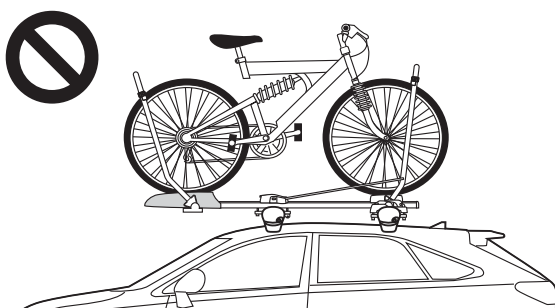

Fixation tournée vers l'avant + vélo tourné vers l'arrière

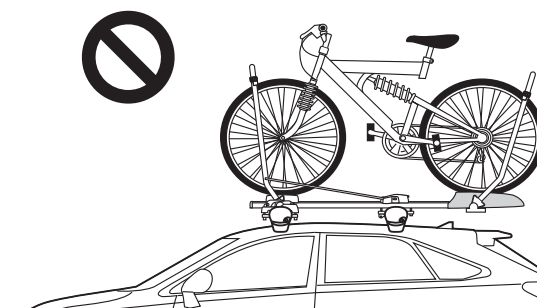

Fixation tournée vers l'arrière + vélo tourné vers l'avant

1 Fixez et descendez la bicyclette sur une surface plate.

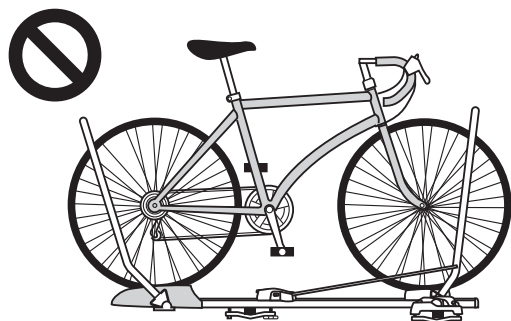
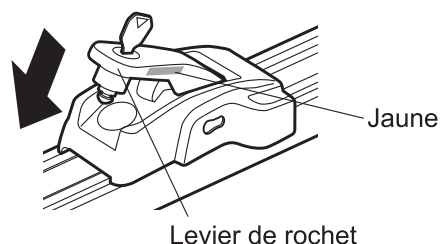
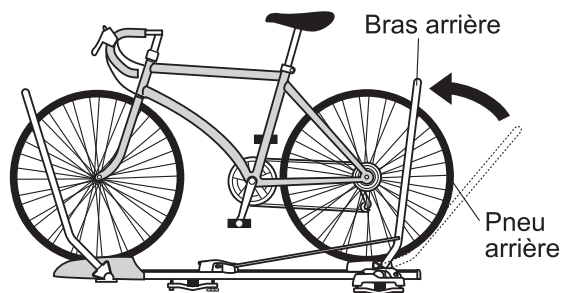
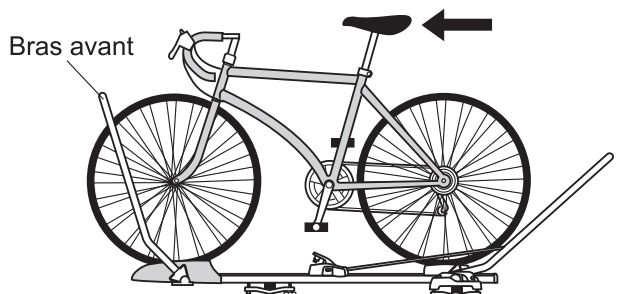

1 Placez le pneu avant de la bicyclette dans le bras avant.

2 Fermez le bras arrière pour maintenir le pneu arrière.

3 Abaissez le levier de verrouillage pour fixer fermement les pneus. Si le levier est trop serré ou pas assez, ajustez la position du levier et le bras arrière pour fixer fermement la bicyclette. Sortez la clé pour abaisser plus facilement le levier de rochet.

4 Tournez la clé.

Avertissement

Confirmez que les marques jaunes sur les deux côtés du levier de verrouillage soient complètement cachées après la fermeture du levier de verrouillage.

Vérification après la fixation

Secouez la bicyclette fixée pour vous assurer qu'il n'y a aucun cliquetis causé par des écrous mal serrés et que la bicyclette est bien fixée sur le véhicule.

Avertissement

Ne montez pas la bicyclette à l'envers.

Montez le pneu avant sur le bras avant. La bicyclette ne serait pas fixée correctement si vous la montiez à l'envers.

2 Utilisation du cadenas à câble

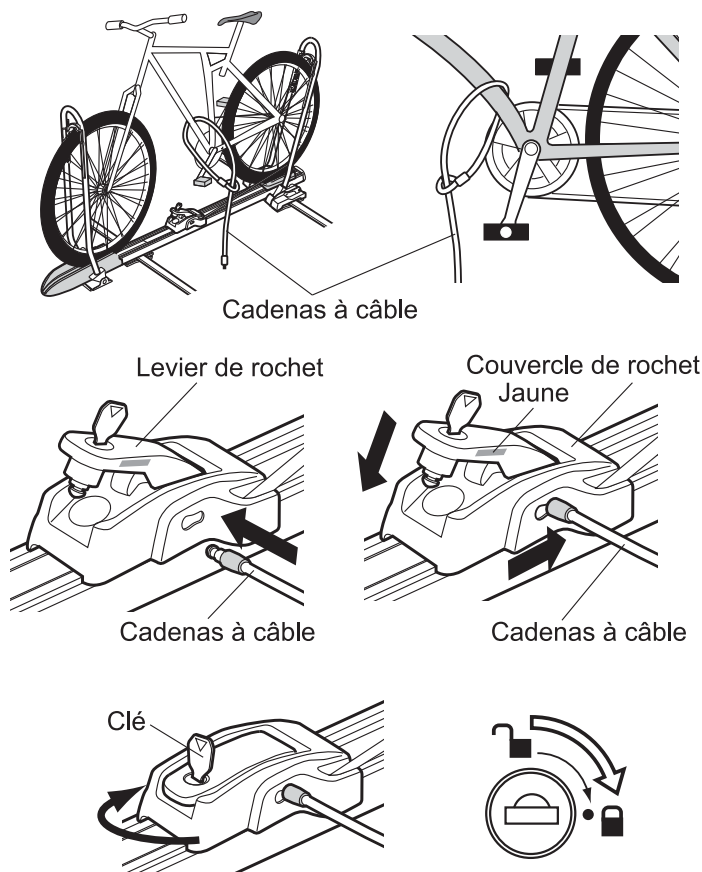

4 Enroulez le câble autour du cadre de la bicyclette, puis passez l'extrémité du câble dans la boucle du cadenas à câble.

5 Ouvrez le levier de verrouillage pour insérer complètement l'extrémité du cadenas à câble dans la cavité du couvercle de rochet. Fermez le levier de verrouillage et verrouillez.

6 Tournez la clé.

Avertissement

Confirmez que les marques jaunes sur les deux côtés du levier de verrouillage soient complètement cachées après la fermeture du levier de verrouillage.

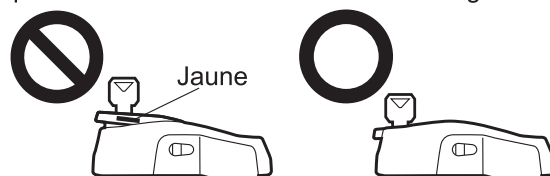

Pour décharger les vélos

1 Fixez et descendez la bicyclette sur une surface plate.

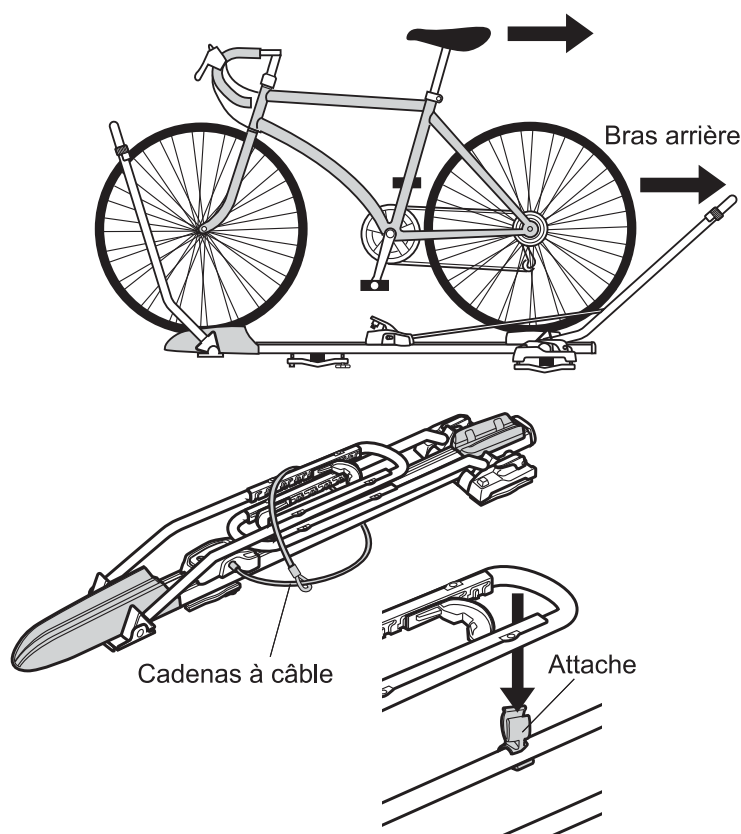

1 Tournez la clé du levier de rochet pour l'ouvrir et soulevez le levier de rochet.

2 Retirez le cadenas à câble.

3 Ouvrez complètement le bras arrière.

4 Faites glisser la bicyclette vers l'arrière et descendez-la. S'il est difficile de retirer la roue avant du bras, faites tourner la roue avant vers l'arrière.

5 Fermez le bras arrière, puis insérez le bras avant dans l'attache sur le bras arrière.

6 Après avoir descendu la bicyclette, tournez le cadenas à câble autour du bras fermé pour le ranger.

⚠ Avertissement



Moins de 600mm ou plus de 900mm

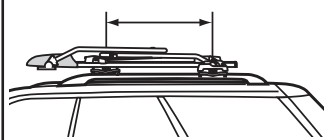

Installez toujours de façon à ce que les espaces avant et arrière du porteur se trouvent dans une fourchette de 600 à 900mm. Si la fixation est installée quand les espaces avant et arrière du porteur se trouvent en dehors de la fourchette correcte, la fixation subit une force inutile susceptible de la faire tomber, ce qui peut entraîner un accident grave avec des véhicules ou des piétons se trouvant à proximité.



Ne fixez rien d'autre qu'une bicyclette et ne fixez pas plus de 2 bicyclettes sur une fixation.

Le fait de fixer d'autres objets que des bicyclettes ou de fixer des bicyclettes qui ne correspondent pas aux conditions décrites peuvent faire tomber l'objet ou la bicyclette, ce qui risque d'entraîner un accident grave avec des piétons ou des véhicules se trouvant à proximité.

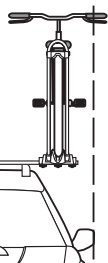
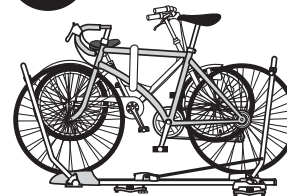

Installez la fixation de manière à ce que le guidon de la bicyclette ne dépasse pas sur le côté du véhicule. Si une bicyclette est fixée avec le guidon dépassant sur le côté du véhicule, la bicyclette peut heurter d'autres objets pendant que le véhicule se déplace, provoquant la chute de la bicyclette, ce qui peut entraîner un accident grave avec des piétons ou des véhicules se trouvant à proximité.

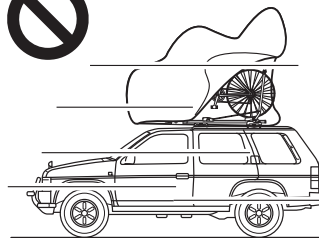

N'utilisez pas des coffrets de rangement ou des couvertures imperméables pour bicyclette lorsque vos bicyclettes sont fixées au verrou. Si vous utilisez des coffrets de rangement ou des couvertures imperméables pour bicyclette, l'augmentation de la pression de l'air lors de la conduite peut provoquer la chute de la bicyclette ou de la fixation, ce qui peut entraîner un accident grave avec des piétons ou des véhicules se trouvant à proximité.



Lorsque vous conduisez avec votre bicyclette fixée au verrou, souvenez-vous toujours de tenir compte du poids supplémentaire de votre véhicule et n'entrez pas dans des parkings ou des tunnels à plafonds bas. Si vous entrez dans un parking ou un tunnel à plafond bas lorsqu'une bicyclette est installée sur le verrou, celle-ci heurtera la barre de hauteur limite ou la paroi du tunnel, provoquant la chute de la bicyclette ou de la fixation, ce qui peut entraîner un accident grave avec des piétons ou des véhicules se trouvant à proximité.

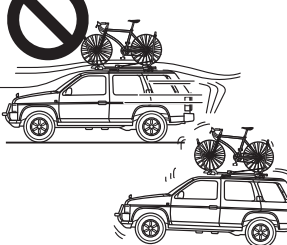

Ne dépassez jamais la limite de vitesse et ralentissez en cas de vents forts ou si les conditions de la route sont mauvaises. Le fait de conduire constamment au-dessus des limites de vitesses, par vent fort ou sur des routes mauvaises peut entraîner le desserrage de l'écrou du bouton ou des boulons, provoquant la chute de la bicyclette, ce qui peut conduire à des accidents graves avec des piétons ou des véhicules se trouvant à proximité.

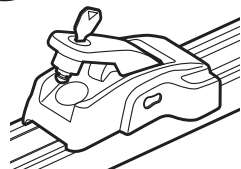

Verrouillez toujours avec la clé avant de conduire.

Si vous ne verrouillez pas la clé, le couvercle du verrou risque de se casser et de tomber sous l'effet des forces externes (vent, etc.), ce qui peut entraîner un accident grave avec des piétons ou des véhicules se trouvant à proximité.



Retirez la fixation et le dispositif de transport avant de laver votre voiture à un poste de lavage.

Si vous lavez votre voiture à un poste de lavage en ayant omis de retirer avec la fixation ou le porteur, vérifiez toujours l'état de la fixation et du porteur ensuite. Le fait de laver votre voiture à un poste de lavage avec la fixation ou le porteur installés peut endommager la fixation, le porteur et le véhicule.



Vérification de la pression des pneus
Le produit ne peut pas correctement fixer un pneu plat. Utilisez ce produit avec des pneus dont la pression de l'air est adéquate. Si vous utilisez le produit avec un pneu plat, conduisez lentement et n'empruntez pas de route en mauvais état. Ajustez l'organe de réglage de pneu à une taille plus petite pour le pneu plat.



Fixez/chargez une bicyclette sur la fixation sur une surface plate. Travailler sur une surface accidentée ou une pente peut entraîner la chute de la bicyclette et provoquer des blessures ou endommager la bicyclette.

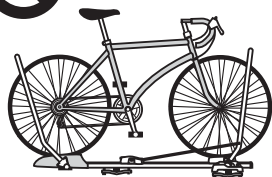

Ne montez pas la bicyclette à l'envers. Montez le pneu avant sur le bras avant. La bicyclette ne serait pas fixée correctement si vous la montiez à l'envers.



N'utilisez pas le produit dans des conditions de gel. Le rochet risque de ne pas fonctionner correctement à des températures inférieures au point de congélation.

Maintenance quotidienne

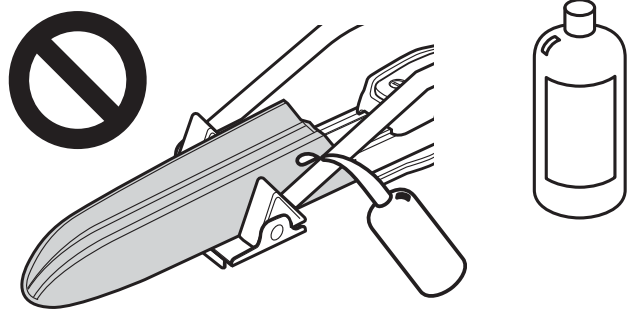

Maintenance du rail de rochet

Ce produit contient un rail ondulé pour que le levier de rochet fixe le bras. La structure du produit est conçue pour éviter toute présence de saleté ou de boue. Toutefois, assurez-vous que le rail n'est pas encrassé si vous avez laissé le produit dans un endroit boueux ou sablonneux pendant un long moment.

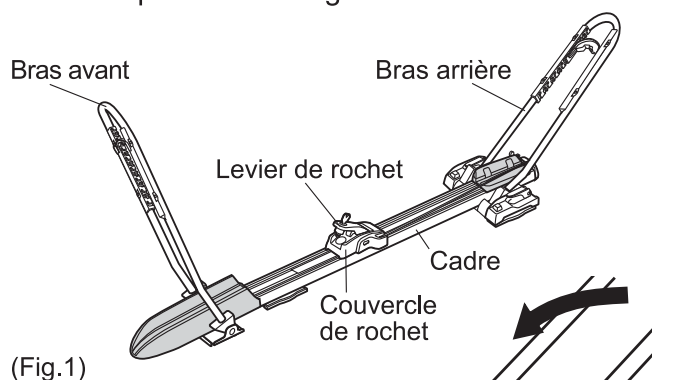

(Fig.1)

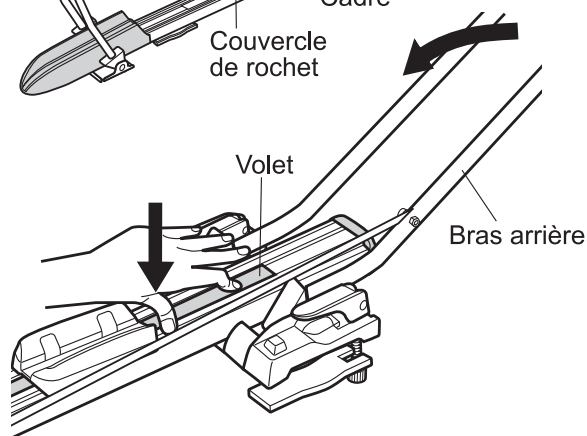

(Fig.2)

- 1 Nettoyez la saleté et la boue à l'eau.
- 2 Essuyez la saleté à l'aide d'une serviette humide bien essorée.
- 3 Laissez sécher à l'ombre.

⚠ ATTENTION

-NE GRAISSEZ PAS les clés et les boulons.
-N'APPLIQUEZ PAS de diluant et/ou autre solvant car ils risqueraient d'endommager les surfaces de plastique.

- 1 Soulevez le levier de rochet, puis ouvrez les bras avant et arrière. (Fig. 1)
- 2 Tenez le bord arrière du volet pour fermer le bras arrière, puis sortez le volet du couvercle de rochet. (Fig. 2)
- 3 Faites glisser le rail de rochet.
- 4 Assurez-vous que le rail de rochet n'est pas encrassé.
- 5 Effectuez le processus dans l'ordre inverse pour ajuster le volet dans le couvercle de rochet. (Fig. 3)

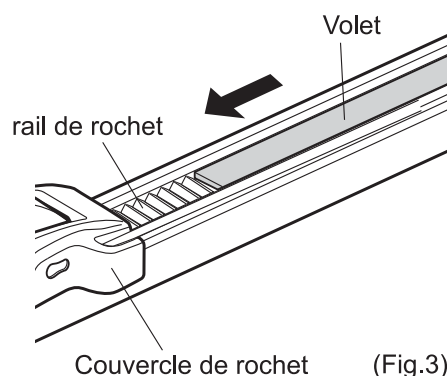

(Fig.3)

Soins et rangement

Inspection des pièces

Nettoyez les pièces et vérifiez qu'aucune d'elles ne comporte de défaut. Si vous trouvez des pièces tordues ou endommagées, arrêtez immédiatement d'utiliser le dispositif et remplacez les pièces.

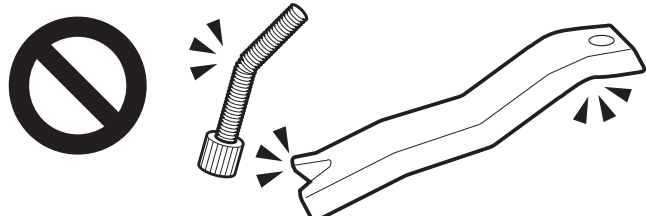

Soins et rangement

Rangez-le dans un emplacement couvert, sec et sombre.

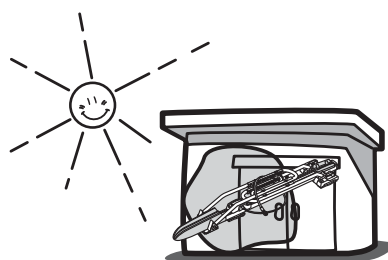

Pièces de rechange INNO authentiques

Les pièces de rechange authentiques qui suivent sont disponibles pour ce dispositif de support INNO.

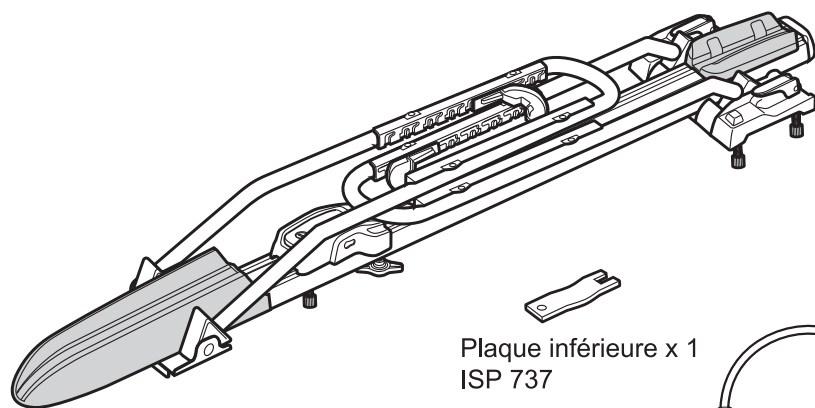

Attache x 1
ISP 873



Bouton x 1
ISP 738

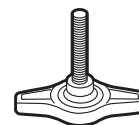

Bouton à ailettes x 1
ISP 872

Plaque inférieure x 1
ISP 737

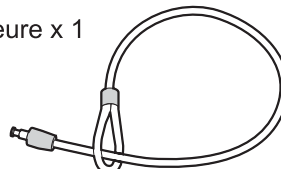

Cadenas à câble x 1
ISP 640

Ensemble de l'organe de réglage de pneu x 1
ISP 871

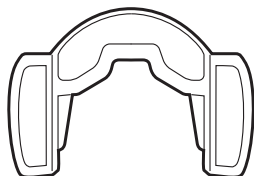

Feuille de caoutchouc x 2
ISP 733



1 Clé



Instructions
d'installation

Remarque

Les spécifications et l'apparence du dispositif de support et des pièces de rechange authentiques sont sujettes à modification sans préavis pour fin d'amélioration du produit.

Coordonnées

Pour tout commentaire ou suggestion, veuillez contacter l'un des centres de service après-vente énumérés ci-dessous. Carmate USA ne saurait être tenu responsable pour tout accident ou toute perte accidentelle causé(e) par une installation ou utilisation inadéquate, ou causée par l'installation ou l'utilisation après que le client a modifié de quelque façon la configuration originale ou les spécifications du dispositif.



Car Mate USA 383 Van Ness Ave., Suite 1603 Torrance, CA
310.533.9881
www.innoracks.com support@rv-inno.com



Muchas gracias por haber adquirido este producto INNO.

- Lea cuidadosamente estas instrucciones antes de usar este producto.
- No ignore estas instrucciones.
- Para consultas, póngase en contacto con nuestro centro de servicio que se indica al final de estas instrucciones.

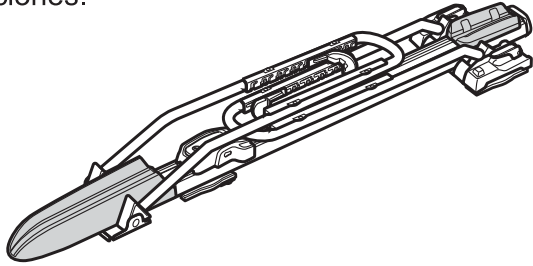

⚠ Advertencia

La caída de piezas o cargas del portacargas puede causar accidentes graves que involucren a vehículos y personas que se movilizan detrás y pueden sufrir lesiones graves o la muerte.

- Confirme la estabilidad y resistencia de la base del portacargas donde se instalará este producto y fíjelo de manera segura.
- Asegúrese de que ningún tornillo ni cable quede suelto antes de conducir.
- No altere el producto.
- No transporte otros artículos que no sean bicicletas con este producto.
- Ajuste el espacio delantero y trasero de la base del portacargas entre 600 y 900 mm.

⚠ PRECAUCIÓN

Puede que cause lesiones a personas o daños al producto, vehículo y cargamento que está siendo transportado.

- Este producto no es a prueba de robos. Por lo tanto, no deje el equipo sobre este producto sin su atención por largos periodos de tiempo.

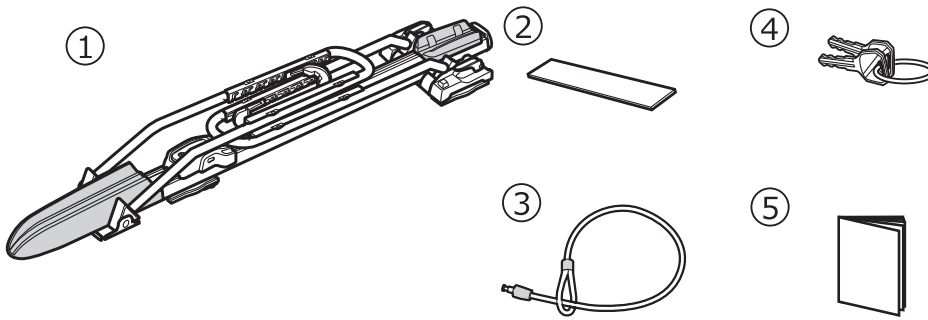

No	Pieza	Cantidad
①	Estructura principal	1
②	Lámina de hule	2
③	Seguro del cable	1
④	Llaves	2
⑤	Instrucciones de instalación	1

Preparación previa a la instalación

1 Conexión a la base del portacargas

Este producto puede montarse en barras cuadradas, barras redondas y en la mayoría de las barras transversales de fábrica. (*1) Al instalar sobre una base de portacargas de producción comercial, fije la montura con firmeza de acuerdo a las instrucciones provistas por el fabricante de dicho producto.

*1 Algunas barras transversales de fábrica requieren un juego de pernos largos ISF727 (se venden por separado).

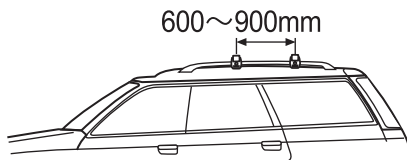

⚠ PRECAUCIÓN

- Revise el vehículo o las instrucciones del producto de la base del portacargas para confirmar que la base del portacargas en donde será instalado este producto tenga la suficiente fuerza para dar el soporte necesario para este producto. No realice la instalación si la base del portacargas no cuenta con la suficiente resistencia para dar el soporte necesario a este producto.
- Ajuste el espacio delantero y trasero de la base del portacargas entre 600 y 900 mm.
- Este producto requiere una amplitud de 250 mm para la instalación. Sin embargo, si usará más de un sujetador de neumáticos, las bicicletas pueden interferir entre sí, dependiendo de su tamaño.

■ TAMAÑO MÁXIMO DE BARRA EN CRUZ

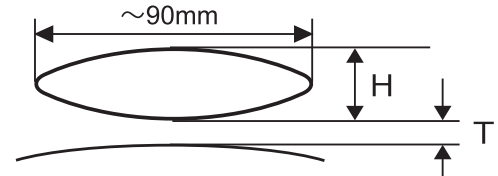

H : 15 mm ~ 30 mm (no es necesaria una pieza opcional)
 30 mm ~ 50 mm (se requiere la pieza opcional ISF727)
 T : Distancia al techo: Permita un mínimo de 30 mm

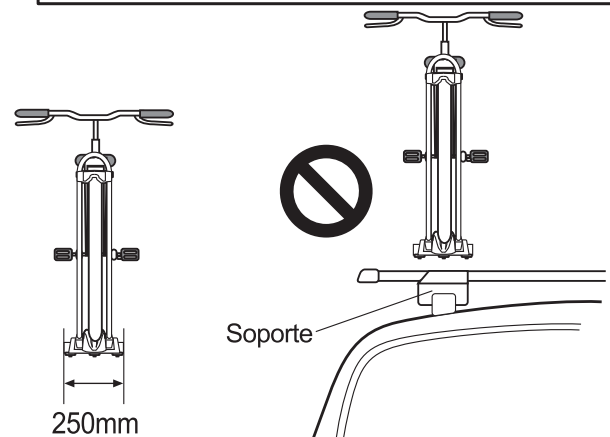

Preparación previa a la instalación

2 Preparación previa a la instalación (bicicleta)

Tamaño admisible de la bicicleta

- Tamaño de la estructura:
20 pulgadas - 29 pulgadas
(510 centímetros - 740 centímetros)
- Base de la rueda: 850 centímetros -
1200 centímetros
- Ancho del neumático:
18 c - 70 centímetros (2,7 pulgadas)
- Debido a que la bicicleta con rueda de disco
se ve afectada por una fuerte resistencia de
aire (más de 19,5 nudos) desde el costado,
conduzca con cuidado.

Verificación de tamaño de los neumáticos

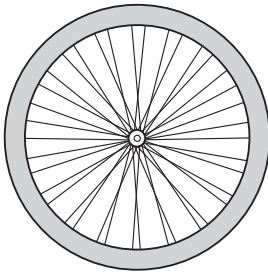

Neumático

Tamaño no admisible de la bicicleta

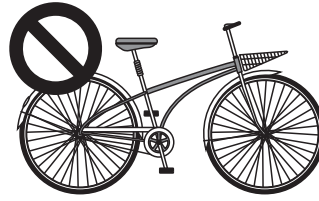

Bicicleta urbana

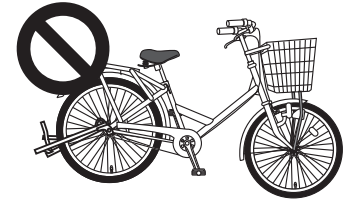

Soporte trasero

- Bicicleta con guardabarros ajustados
estrechamente a los neumáticos
- Bicicleta con soporte trasero
- Bicicleta que pesa más de 23 kg (50 lbs)

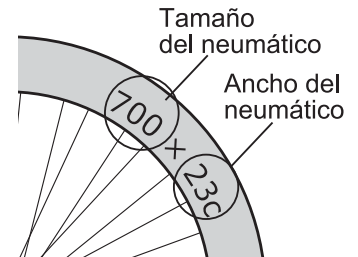
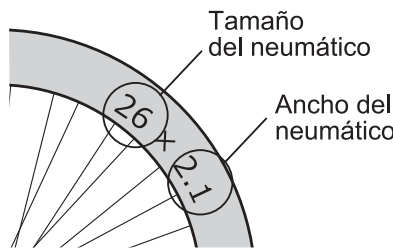

Los tamaños de los neumáticos están escritos en el costado del neumático

Preparación para la instalación

1 Preparación para la instalación (Al montarse en una INNO Aero Base Bar y en una barra transversal de fábrica)

Al montarlo en la INNO Aero Base Bar y en una barra transversal de fábrica, coloque la lámina de hule incluida en el lugar en el que las barras transversales entran en contacto con la parte posterior de la estructura.

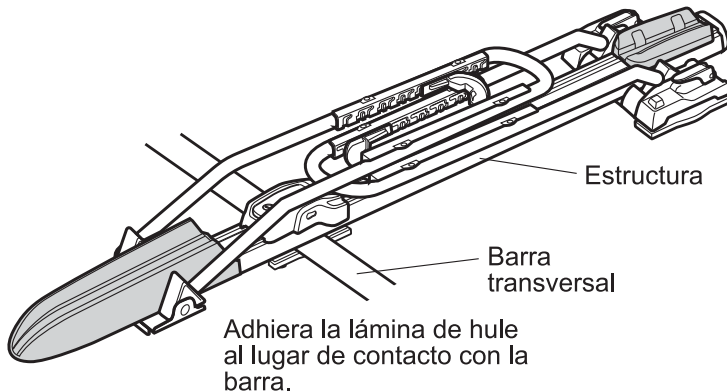

Adhiera la lámina de hule al lugar de contacto con la barra.

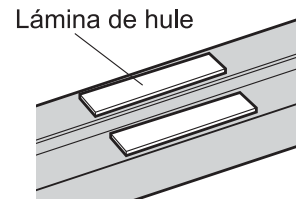

Parte inferior de la estructura

Notas

La barra transversal de fábrica es una barra con forma elíptica que se monta de forma transversal sobre el vehículo.

2 Preparación para la instalación

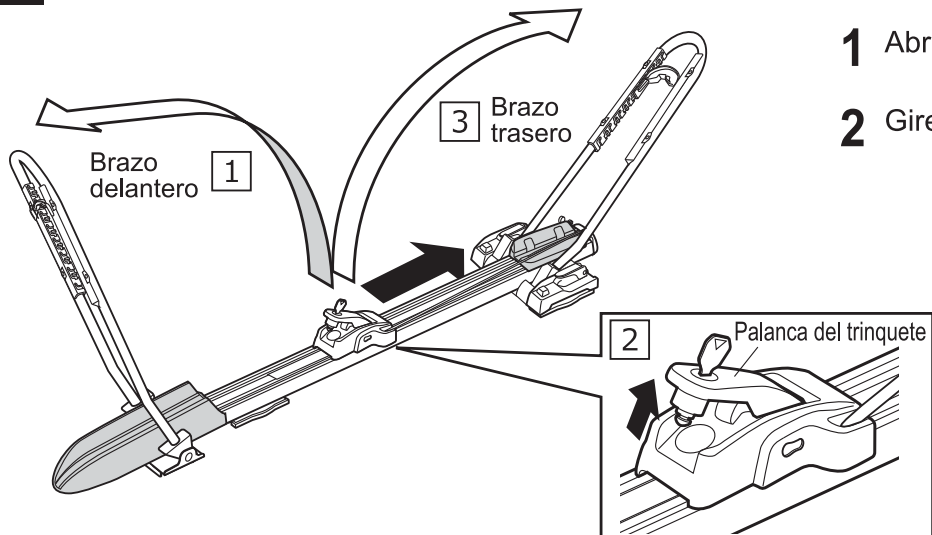

- 1 Abra el brazo delantero
- 2 Gire la llave para abrirlo, retire el seguro.

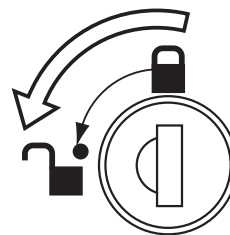

- 3 Levante la palanca de seguro y luego, abra el brazo trasero.

3 Regulación de la base y del ajustador de neumáticos delanteros y traseros

Regule la posición del ajustador de neumáticos en un lugar seguro antes de montar el aditamento en el portacargas. Al cargar una bicicleta distinta, vuelva a regular el ajustador de neumáticos.

Cómo colocar el ajustador de neumáticos

Desinstalación

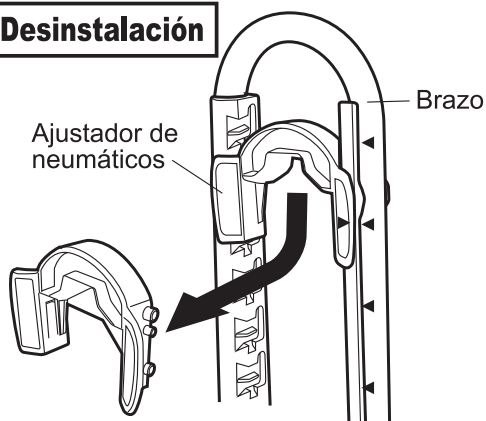

Empuje el ajustador de neumáticos hacia abajo para retirarlo del brazo.

Montaje

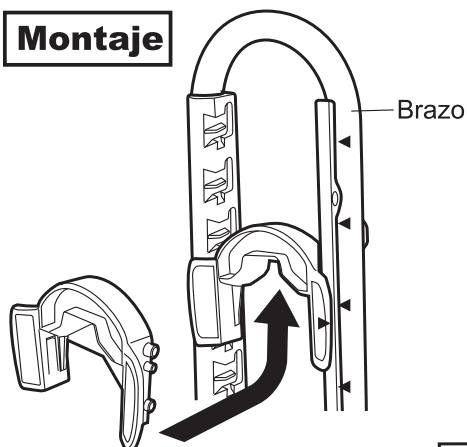

Después de montar el ajustador de neumáticos en el brazo, empújelo hacia arriba para colocarlo en su posición.

PRECAUCIÓN

Asegúrese de que se alineen las marcas de triángulo (▲) en el ajustador de neumáticos y en el brazo.

4

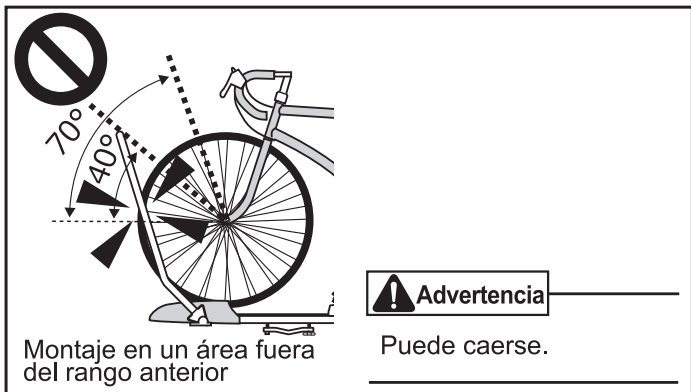
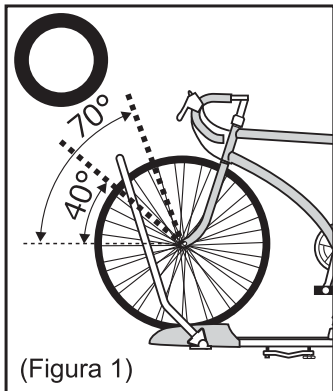
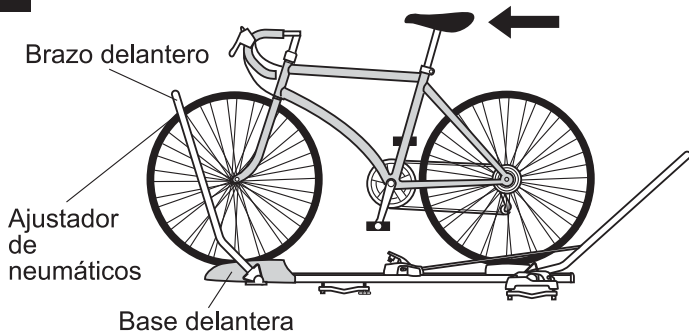

- 1 Cargue la bicicleta insertando la rueda delantera en el brazo delantero. Regule el ajustador de neumáticos de forma tal que alcance la posición más elevada dentro de un rango de 40 a 70 grados del neumático. (Figura 1) Asegúrese de que el brazo se encuentre en una posición en la que no haga contacto con la horquilla ni con el eje de la bicicleta. Retire los ajustadores de neumáticos delanteros y traseros antes de utilizar una bicicleta con ruedas de 29 pulgadas.

PRECAUCIÓN

Guarde los ajustadores de neumáticos que retiró en un lugar seguro para que no se pierdan.

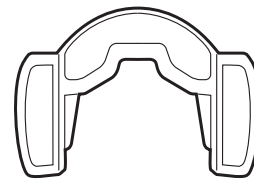

Advertencia

Compruebe la presión de los neumáticos. Es posible que el producto no sujete con firmeza la bicicleta si la presión de los neumáticos es baja.

5

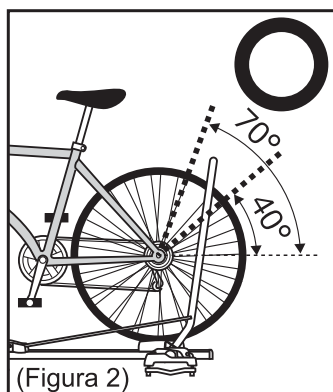
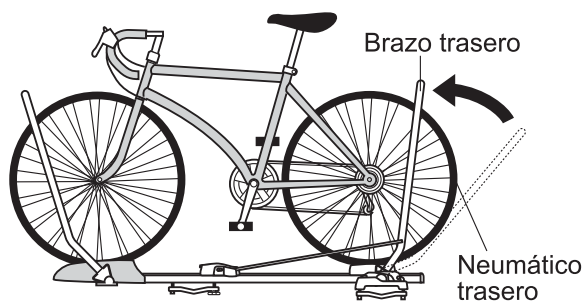

- 2 Ajuste la base posterior en la posición central de la rueda trasera.

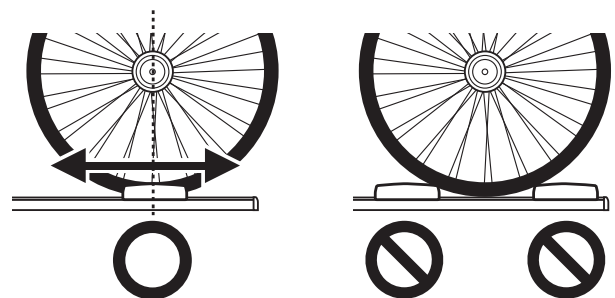

- 3 Cierre el brazo trasero para sujetar el neumático trasero. Regule el ajustador de neumáticos de forma tal que alcance la posición más elevada dentro de un rango de 40 a 70 grados del neumático. (Figura 2) Asegúrese de que el brazo se encuentre en una posición en la que no haga contacto con la horquilla ni con el eje de la bicicleta.

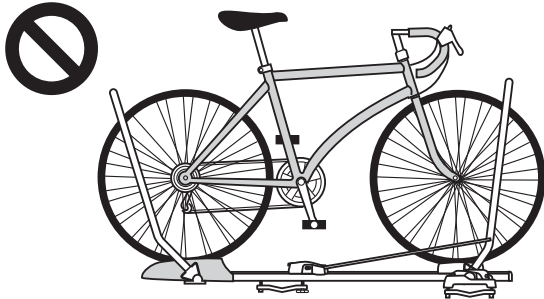
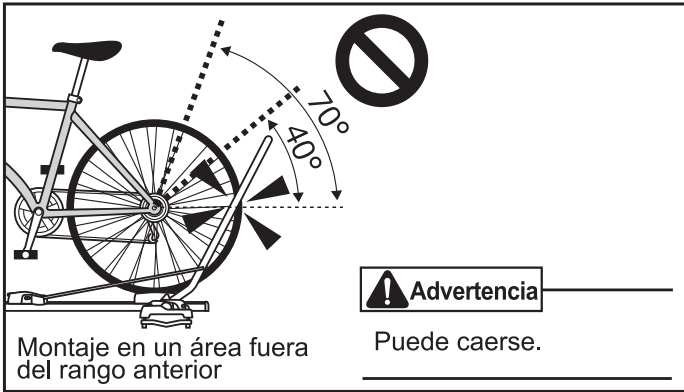

Advertencia

No monte la bicicleta al revés (parte posterior adelante y delantera, atrás). Monte el neumático delantero en el brazo delantero. El montaje de la bicicleta al revés no permitirá que la bicicleta quede asegurada con firmeza.

Cómo montar al portacargas

1

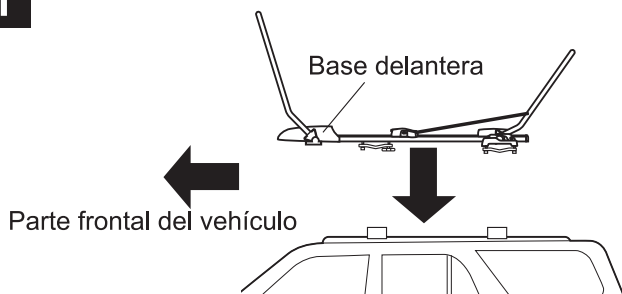

1 abra el brazo delantero y el brazo trasero y coloque el producto temporalmente antes de la instalación. Asegúrese de que las placas inferiores delanteras y traseras estén sobre las barras, de manera que estas últimas estén entre los pernos de instalación de cada placa inferior.

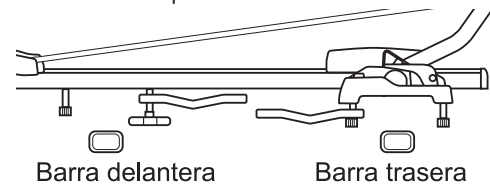

2 Instalación trasera (la instalación trasera es primero)

- Abra las palancas derecha e izquierda y deslícelas para extraer una perilla de la placa inferior. (Fig. 3)
- Afloje ambas perillas y coloque el producto sobre la barra. (Fig. 4)
- Vuelva a deslizar la perilla en el área cóncava de la palanca en la placa inferior y luego, ajústela. (Fig. 5)
- Mantenga presionada hacia abajo la palanca y luego ajuste las perillas al mismo par, de manera que la placa de instalación quede paralela respecto a la placa inferior.
- Si la palanca está demasiado ajustada o demasiado suelta, ajuste las perillas para fijarla con firmeza.

Trasero Abra el brazo completamente

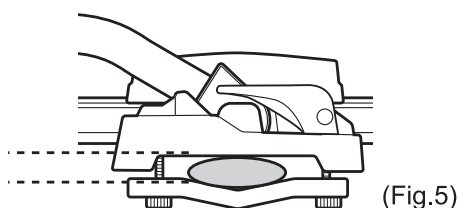
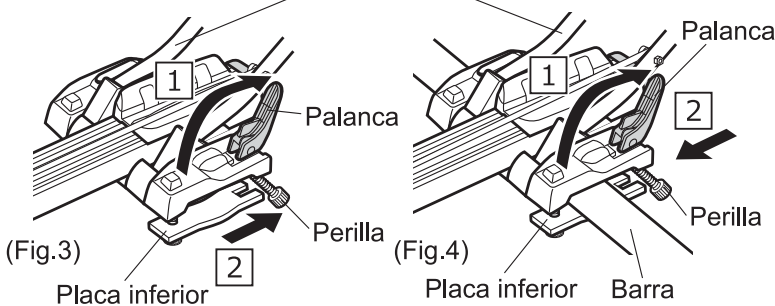

Notas

Abra completamente el brazo trasero para activar la palanca.

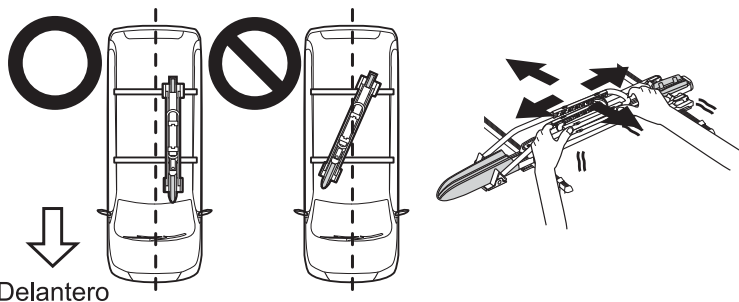
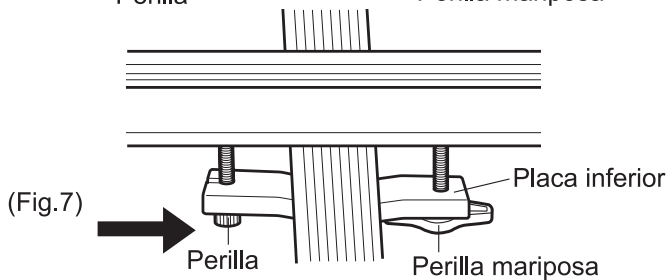
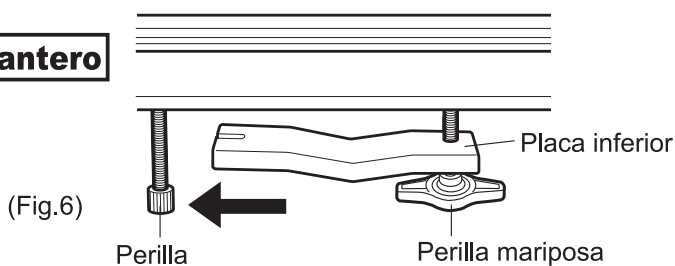
2**Delantero**

Delantero

3 Instalación delantera

- Afloje la perilla mariposa, deslice la perilla al lado opuesto y retírela de la placa inferior. (Figura 6)
- Después de haber aflojado completamente la perilla mariposa y la perilla, colóquela sobre la barra. (Figura 7)
- Deslice la perilla en la placa inferior y ajuste de forma correspondiente la perilla mariposa y la perilla.
- Ajuste primero la perilla mariposa firmemente. Verifique que la placa inferior esté paralela. Si está suelta o demasiado ajustada, vuelva a regular ambas perillas para asegurarse de que la placa se encuentre paralela y firmemente ajustada.

4 Revisión de la instalación

- Verifique que el seguro quede instalado de forma paralela a la dirección de viaje del vehículo.
- Sacuda el producto hacia adelante y atrás, de izquierda a derecha para asegurarse de que no haya desplazamiento ni perillas sueltas y que el producto esté fijado en forma segura al vehículo. Si puede oír o sentir algún ligero desplazamiento o movimiento de la bolsa, vuelva a apretar todas las secciones de instalación.
- Verifique que el centro de cada placa esté alineado con el centro de la base del portacargas.

3**Notas**

Al cargar más de una bicicleta, si los manubrios hacen contacto, se puede montar el aditamento en la dirección contraria. Asegúrese de que la rueda delantera se encuentre en el lado del brazo delantero al cargar la bicicleta.

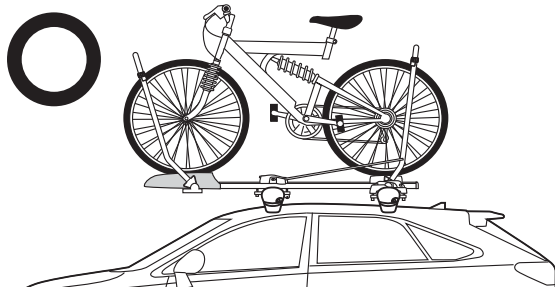

Aditamento hacia el frente + bicicleta hacia adelante

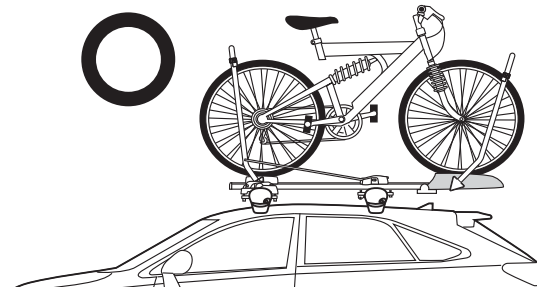

Aditamento hacia la parte posterior + bicicleta hacia atrás

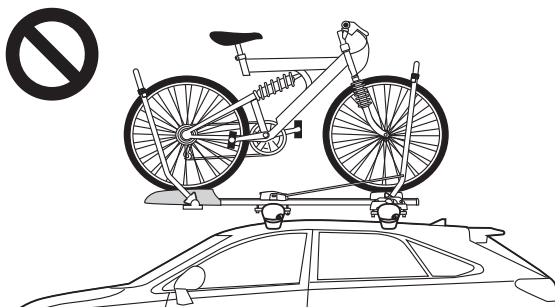

Aditamento hacia el frente + bicicleta hacia atrás

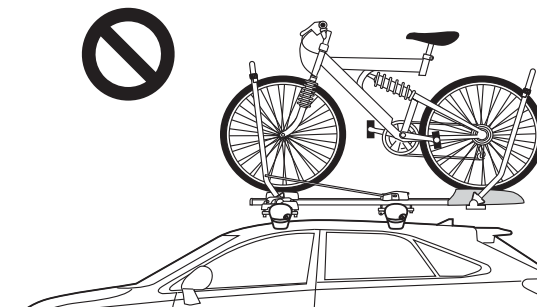

Aditamento hacia la parte posterior + bicicleta hacia adelante

1 Sujete y baje la bicicleta sobre una superficie plana.

Brazo delantero

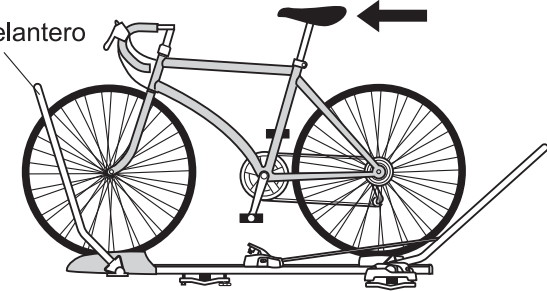

1 Cargue la bicicleta insertando la rueda delantera en el brazo delantero.

Brazo trasero

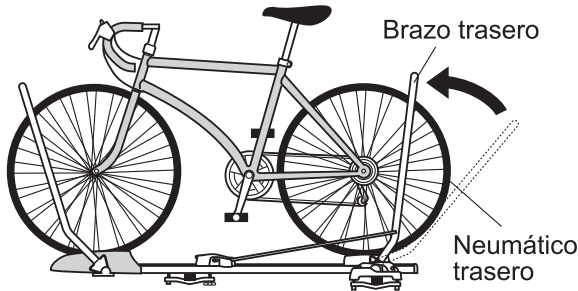

2 Cierre el brazo trasero para sujetar el neumático trasero.

Amarillas

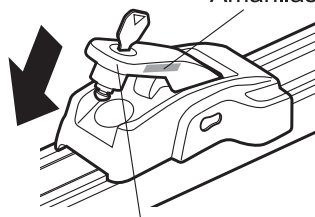

Palanca del trinquete

3 Mantenga presionada hacia abajo la palanca de seguro para ajustar los neumáticos con firmeza. Si la palanca está demasiado ajustada o demasiado suelta, ajuste la posición de la palanca y del brazo trasero para sujetar la bicicleta con seguridad. Extraiga la llave para presionar hacia abajo la palanca del trinquete con mayor facilidad.

4 Asegure la llave.



Amarillas

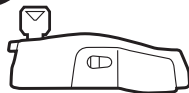
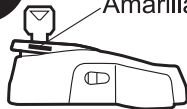

Advertencia

Confirme que las marcas amarillas de ambos lados de la palanca de bloqueo queden completamente ocultas después de cerrar la palanca de bloqueo.

Comprobación después de realizar el montaje
Sacuda la bicicleta montada para asegurarse que no haya desplazamiento y no esté suelta, sino que fija con seguridad al vehículo.

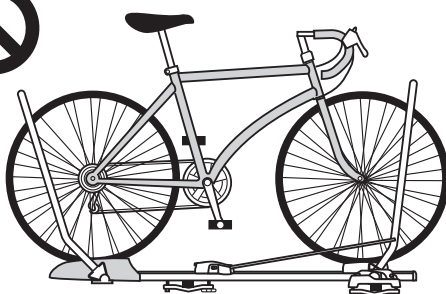

Advertencia

No monte la bicicleta al revés (parte posterior adelante y delantera, atrás).

Monte el neumático delantero en el brazo delantero. El montaje de la bicicleta al revés no permitirá que la bicicleta quede asegurada con firmeza.

2 Uso del seguro del cable

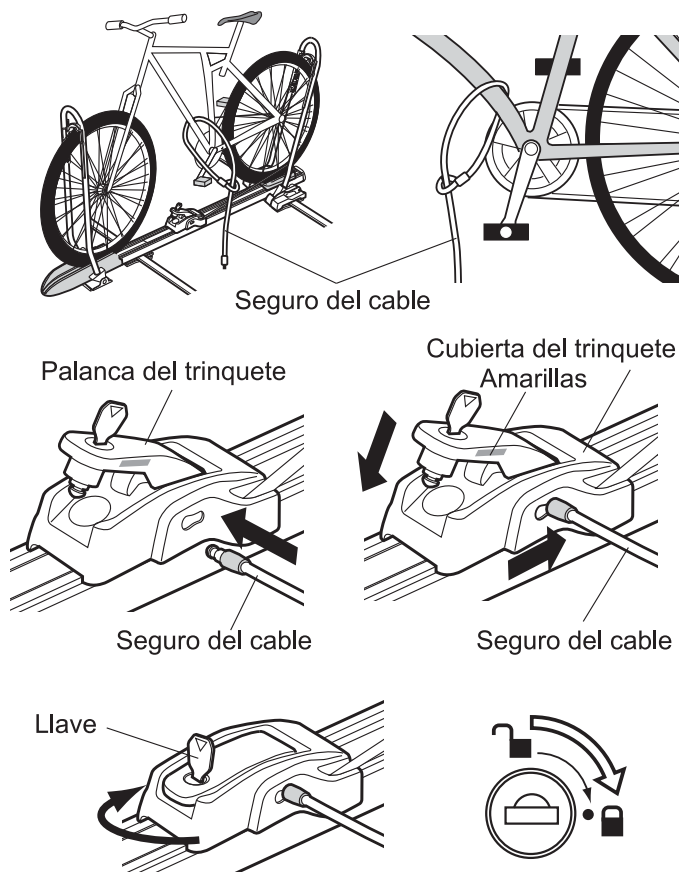

4 Envuelva la estructura de la bicicleta con el cable y pase el extremo del cable a través del bucle del seguro del cable.

5 Abra la palanca de seguro para insertar el extremo del seguro del cable completo en el enchufe de la cubierta del trinquete. Cierre la palanca de seguro y asegúrela.

6 Asegure la llave.

⚠ Advertencia

Confirme que las marcas amarillas de ambos lados de la palanca de bloqueo queden completamente ocultas después de cerrar la palanca de bloqueo.



Cómo descargar bicicletas

1 Sujete y baje la bicicleta sobre una superficie plana.

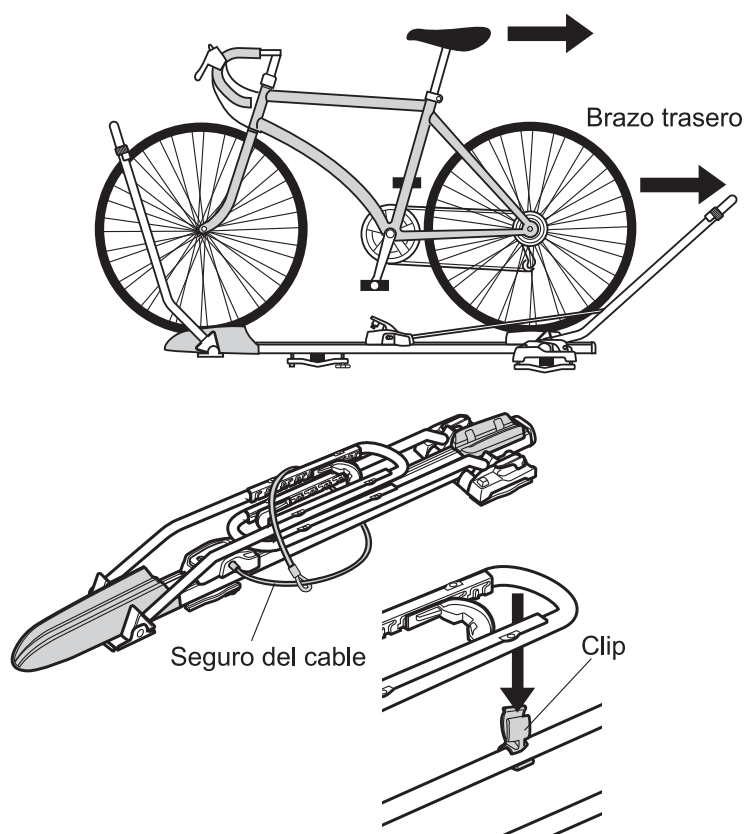

1 Gire la llave de la palanca del trinquete para abrirla y levante la palanca del trinquete.

2 Extraiga el seguro del cable.

3 Abra completamente el brazo trasero.

4 Deslice la bicicleta hacia atrás y bájela. Si se le presentan dificultades al intentar extraer la rueda delantera del brazo, haga girar la rueda delantera hacia atrás.

5 Cierre el brazo trasero primero y luego, inserte el brazo delantero en el clip del brazo trasero.

6 Después de bajar la bicicleta, tuerza el seguro del cable alrededor del brazo cerrado para guardarlo.

⚠ Advertencia



Menos de 600 mm o más de 900mm

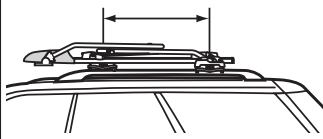

Siempre instale de tal forma que el espacio trasero y delantero del portacargas estén dentro de un rango de entre 600 y 900mm. Si el aditamento es instalado con los espacios delantero y trasero del portacargas fuera del rango apropiado, esto aplicará una fuerza innecesaria sobre el aditamento que podría causar que éste se salga, lo cual puede resultar en un accidente grave que involucre a los vehículos o peatones alrededor.

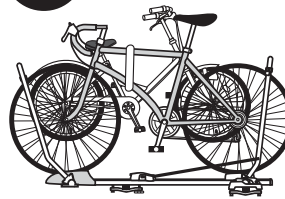

No sujete nada que no sea una bicicleta, ni sujete más de dos bicicletas simultáneamente a un mismo aditamento. Sujetar objetos que no sean bicicletas, o bicicletas que no correspondan con las condiciones descritas puede causar que el objeto, la bicicleta o el aditamento se salgan, lo cual puede resultar en un grave accidente que involucre a los peatones o vehículos alrededor.

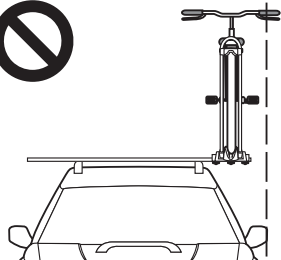

Instale el aditamento de tal forma que el manubrio de la bicicleta no sobrepase alguno de los lados del vehículo. Si la bicicleta sobrepasa al vehículo por alguno de los lados, ésta podría colisionar con otros objetos mientras el vehículo está en movimiento, causando que la bicicleta se caiga lo cual puede resultar en un grave accidente que involucre a los peatones o vehículos alrededor.

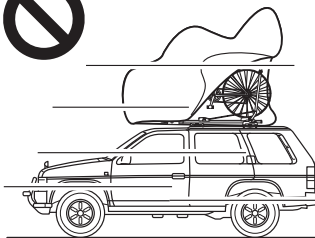

No utilice cajas de almacenamiento para bicicletas o láminas antiderrapantes cuando su bicicleta esté sujeta al seguro. Si hace uso de dichos dispositivos, el incremento en la presión del viento al conducir podría causar que la bicicleta o el aditamento se caigan, lo cual puede resultar en un grave accidente que involucre a los peatones o vehículos alrededor.



Al conducir con su bicicleta sujeta, siempre recuerde la altura adicional de su vehículo, y no pase por lugares techados, estacionamientos o túneles con poco espacio despejado.

Si ingresa a un lugar con poco espacio despejado, la bicicleta podría golpearse causando que ésta o el aditamento se caigan, lo cual puede resultar en un grave accidente que involucre a los peatones o vehículos alrededor.

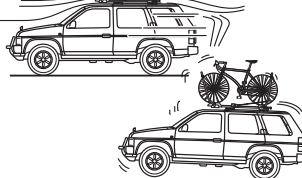

Nunca exceda el límite de velocidad y reduzca su velocidad aún más si hay vientos fuertes o si las condiciones de la carretera son malas. Conducir continuamente a velocidad alta por encima del límite, así como conducir con fuertes vientos o en carreteras en mal estado puede causar que el perno de la perilla o los pernos se aflojen ocasionando que la bicicleta o el aditamento se caigan, lo cual puede resultar en un grave accidente que involucre a peatones o vehículos alrededor.

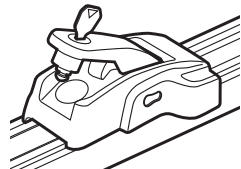

Siempre cierre el seguro con llave al conducir. Si no cierra el seguro con llave, fuerzas externas (viento, etc.) pueden causar que la cubierta del seguro se rompa y se caiga, lo cual podría resultar en un accidente grave que involucre a los peatones o vehículos alrededor.



Retire el aditamento y el portacargas antes de pasar por un servicio de lavado de autos. Si accidentalmente hace uso de un servicio de lavado de autos con el aditamento o el portacargas, siempre verifique posteriormente las condiciones del aditamento y del portacargas. Hacer uso de un servicio de lavado de autos con el aditamento o el portacargas puede causar daños al aditamento, al portacargas y al vehículo.

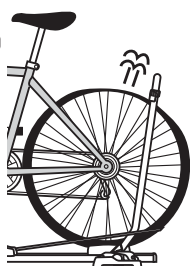

Comprobación de la presión de los neumáticos
El producto no puede sujetar un neumático desinflado en forma segura; use este producto para neumáticos con una presión de aire adecuada. Si usa este producto para un neumático desinflado, conduzca más lento y evite caminos en mal estado. Ajuste el ajustador de neumáticos para un tamaño inferior al del neumático desinflado.



Sujete/cargue una bicicleta al aditamento sobre una superficie plana. Si trabaja en una superficie irregular o en una pendiente, la bicicleta se puede caer y causar lesiones personales o dañarse.

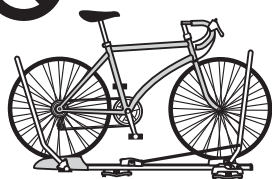

No monte la bicicleta al revés (parte posterior adelante y delantera, atrás).

Monte el neumático delantero en el brazo delantero. El montaje de la bicicleta al revés no permitirá que la bicicleta quede asegurada con firmeza.



No use el producto a una temperatura inferior a la de congelamiento, es posible que el trinquete no funcione con precisión en esa temperatura.

Mantenimiento diario

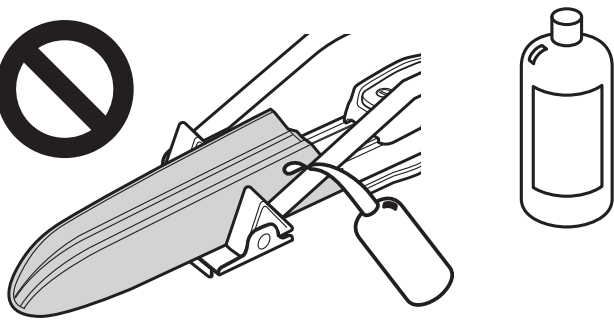

- 1 Elimine el polvo y lodo con agua.
- 2 Limpie la suciedad con una toalla mojada bien estrujada.
- 3 Deje secar a la sombra.

⚠ PRECAUCIÓN

- NO lubrique la llave ni los pernos.
- NO aplique diluyente y/o disolvente los cuales podrían dañar los plásticos.

Mantenimiento del riel del trinquete

Este producto tiene un riel corrugado para que la palanca del trinquete sujete el brazo. La estructura del producto está diseñada para evitar la suciedad y el lodo, pero asegúrese que el riel esté libre de obstrucciones después de dejar el producto en un lugar con lodo o arena durante un período prolongado.

- 1 Levante la palanca del trinquete y luego abra los brazos delantero y trasero. (Fig. 1)
- 2 Sostenga el borde trasero del cierre para cerrar el brazo trasero y jale hacia afuera el obturador de la cubierta del trinquete. (Fig. 2)
- 3 Deslice hacia afuera el riel del trinquete.
- 4 Asegúrese que el riel del trinquete no tenga suciedad ni lodo.
- 5 Repita el proceso a la inversa para ajustar el cierre en la cubierta del trinquete. (Fig. 3)

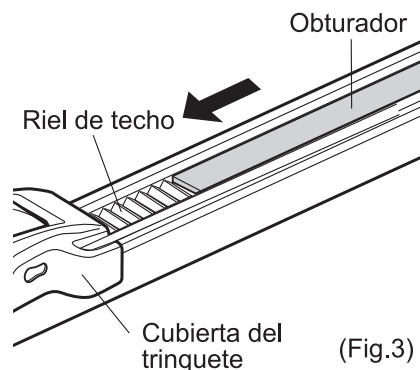
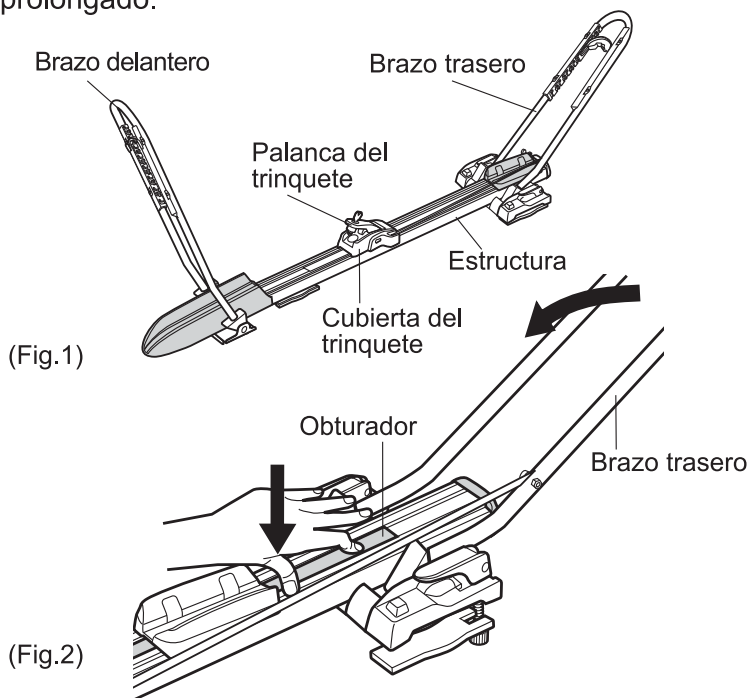

Cuidado y almacenamiento

Inspección de piezas

Limpie las piezas e inspeccione cada una de ellas para ver si hay alguna anomalía. Si descubre cualquier doblez o daño en alguna de las piezas, suspenda su uso de inmediato y reemplace la pieza afectada.

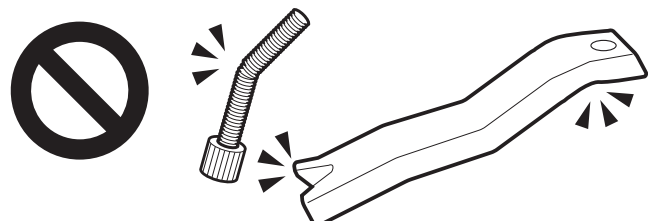

Cuidado y almacenamiento

Almacene en un lugar cubierto, seco y alejado de la luz del sol.

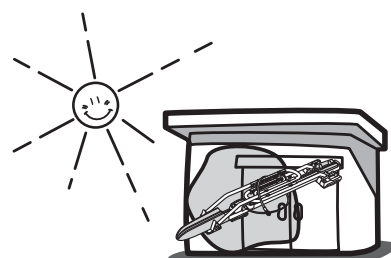

Piezas de repuesto INNO originales

Las siguientes piezas de repuesto originales están disponibles para este sistema componente de portacargas Inno.

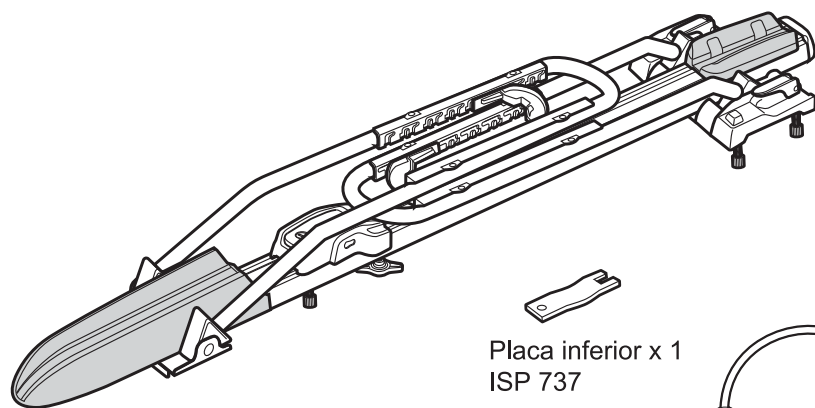

Clip x 1
ISP 873



Placa inferior x 1
ISP 737



Perilla x 1
ISP 738

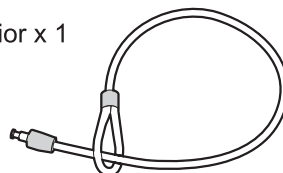

Seguro del cable x 1
ISP 640

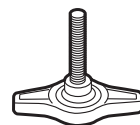

Perilla mariposa x 1
ISP 872

Conjunto del ajustador
de neumáticos x 1
ISP 871



Lámina de hule x 2
ISP 733



1 Llave

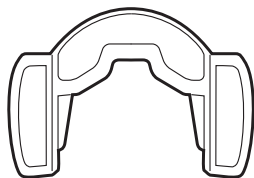
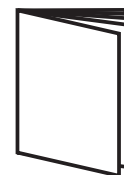

Instrucciones
de instalación

Notas

Las especificaciones y apariencia del sistema y piezas de repuesto originales del portacargas están sujetas a cambio sin previo aviso en razón de mejora del producto.

Información de contacto

Si tiene cualquier comentario o sugerencia, por favor póngase en contacto con nuestro centro de servicio que se indica a continuación. Carmate USA no se responsabilizará por ningún accidente o pérdida accidental que surja de una instalación o utilización inadecuada, ni por la instalación o utilización que el cliente haya hecho después de modificar la configuración original o especificaciones del sistema.



Car Mate USA 383 Van Ness Ave., Suite 1603 Torrance, CA
310.533.9881
www.innoracks.com support@rv-inno.com

