

1

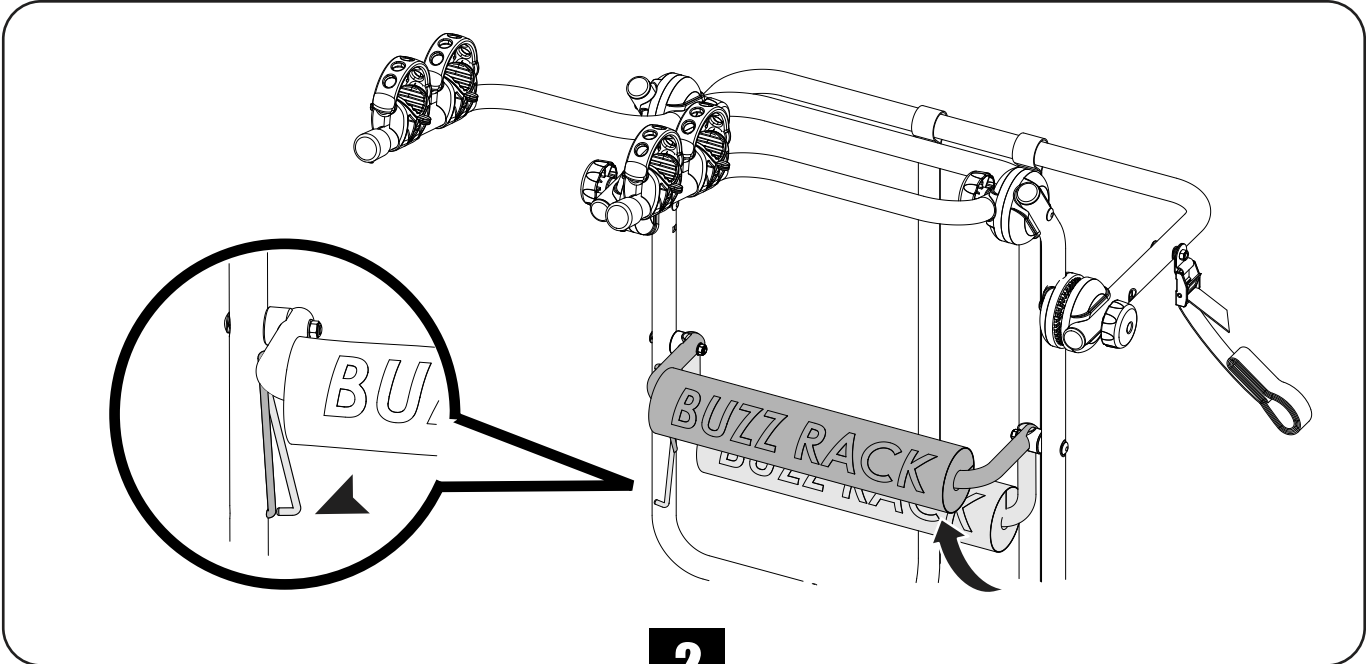

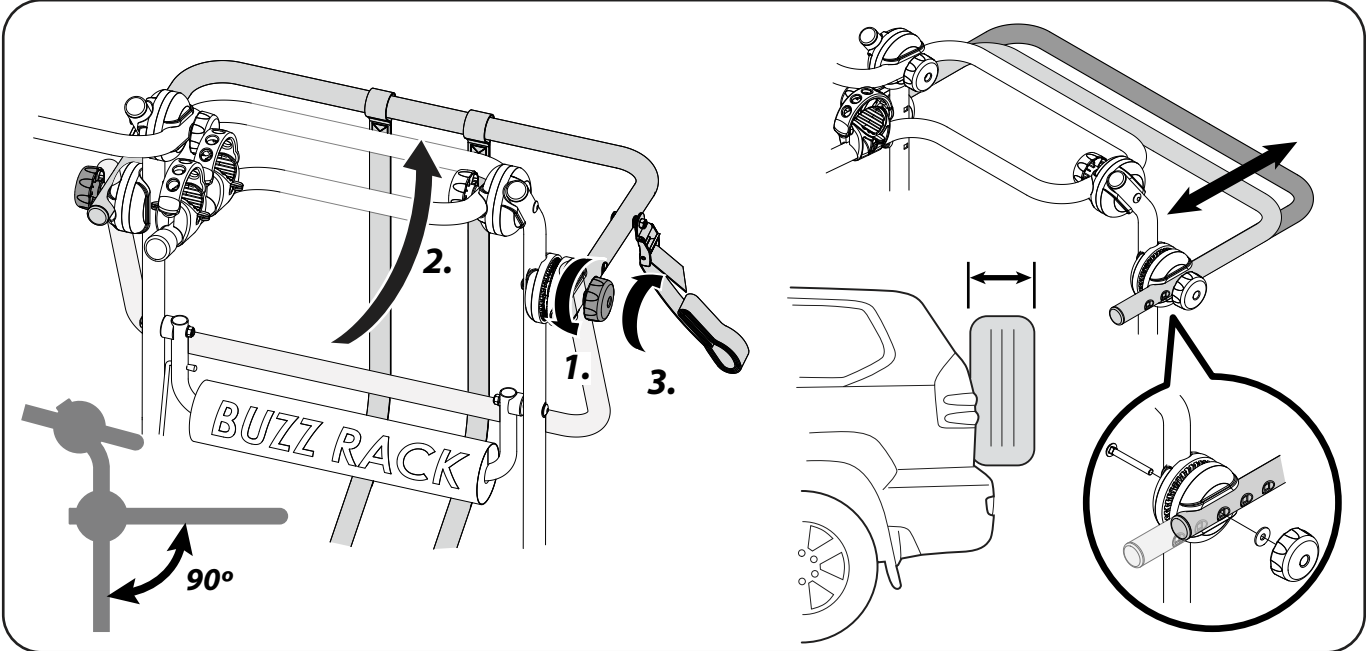

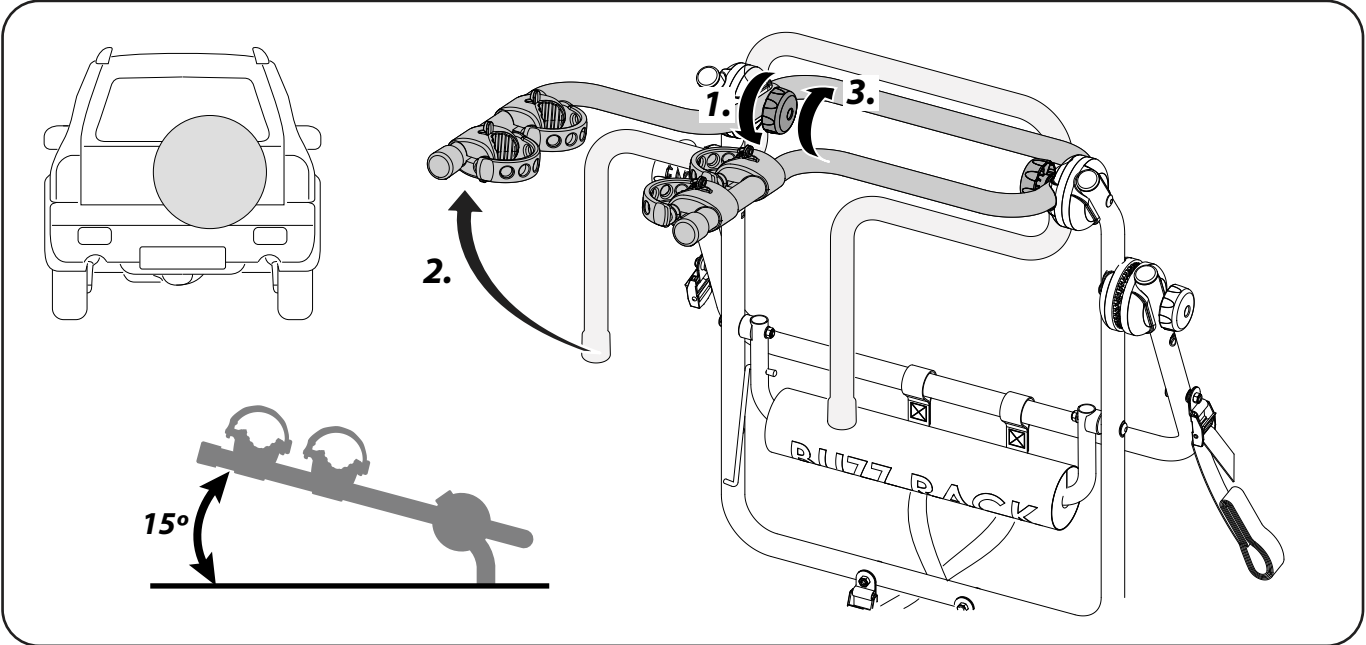
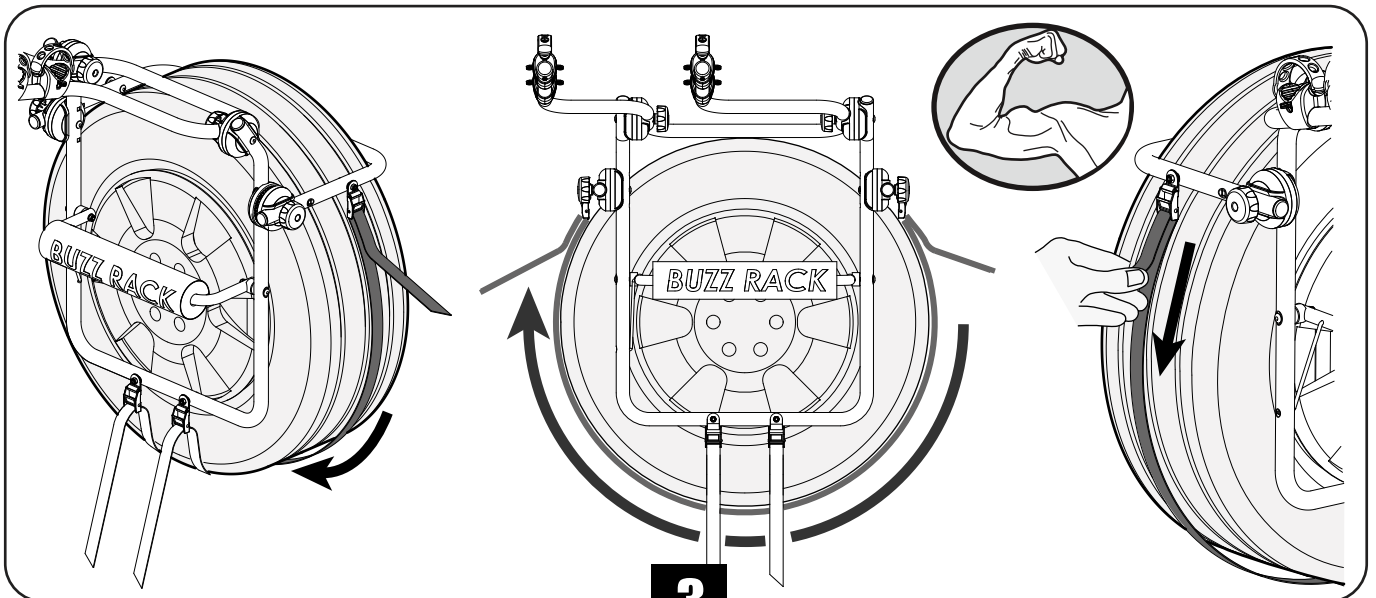
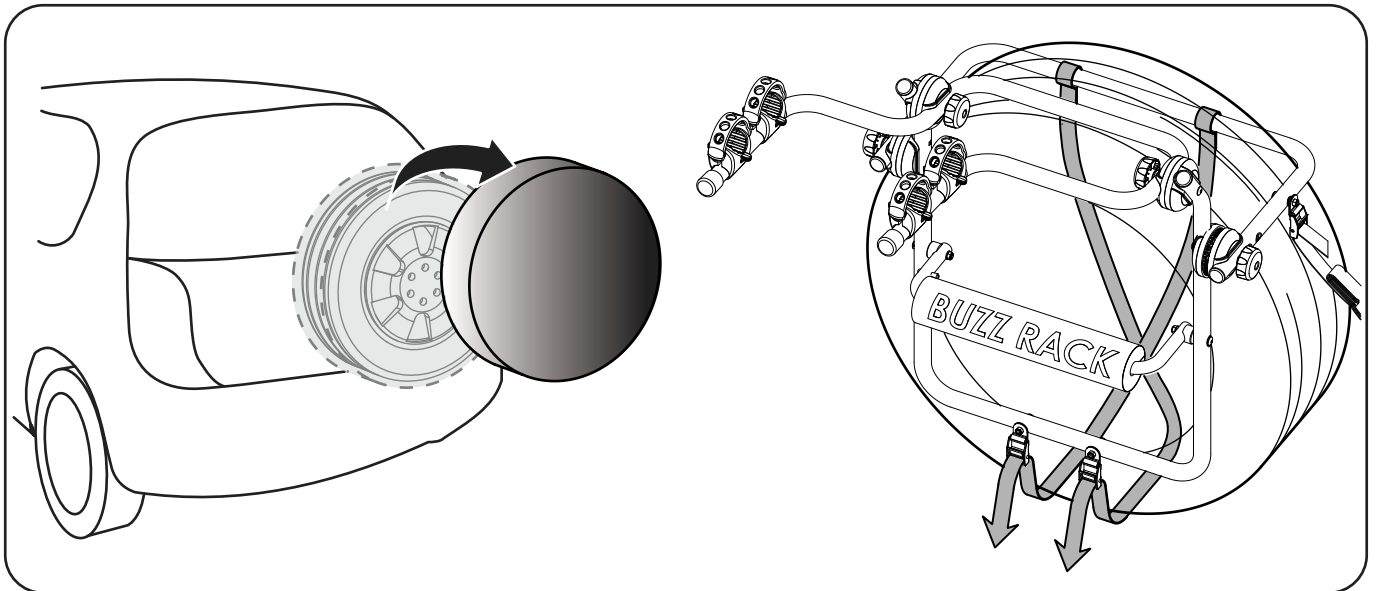
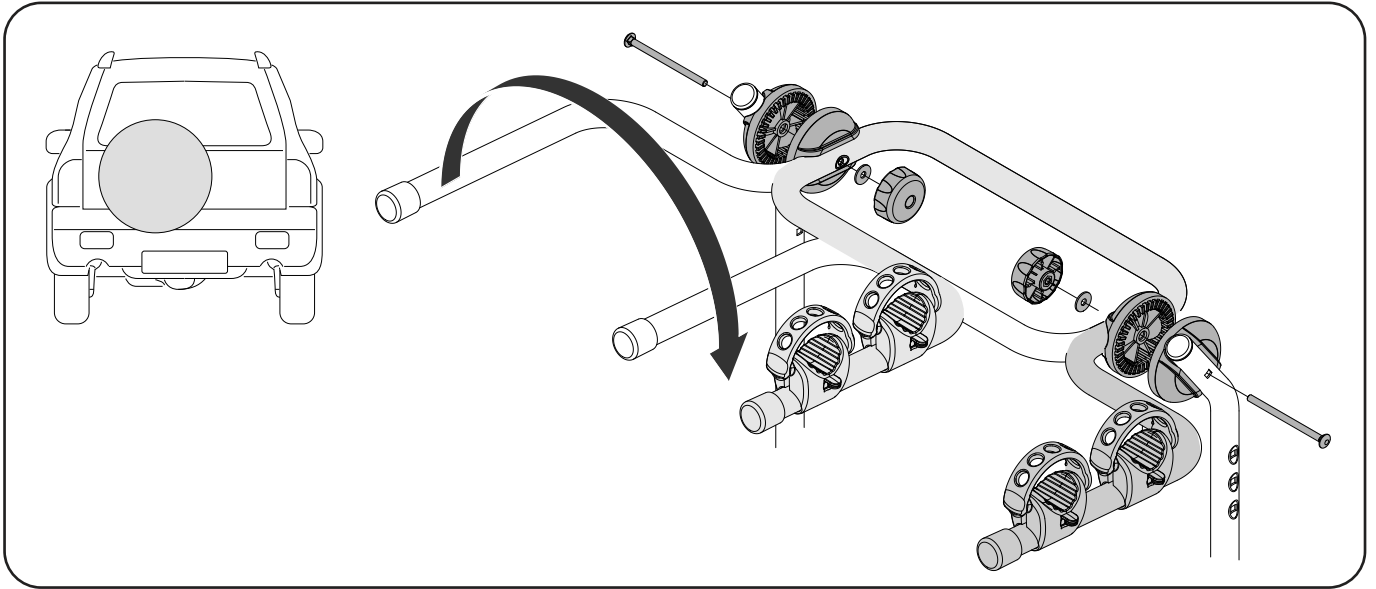
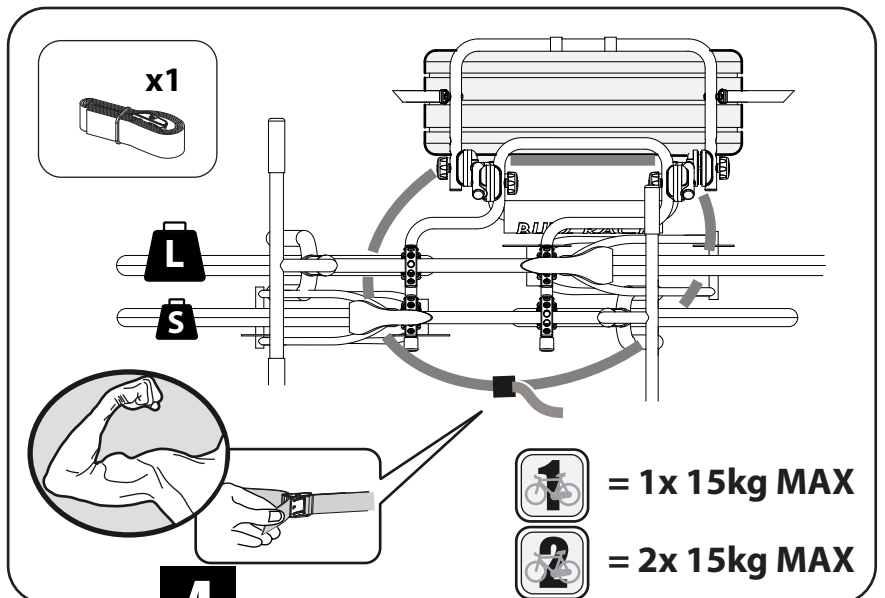
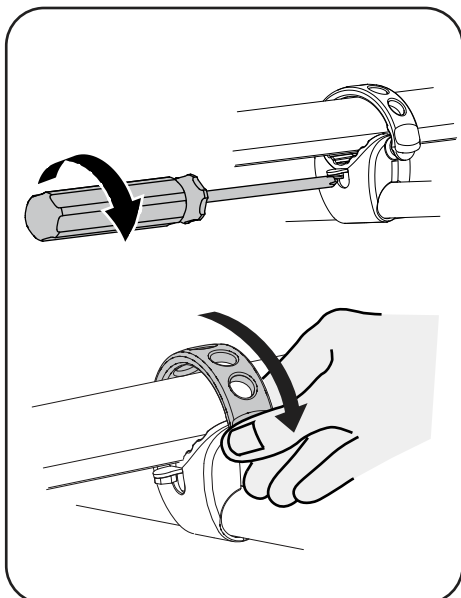
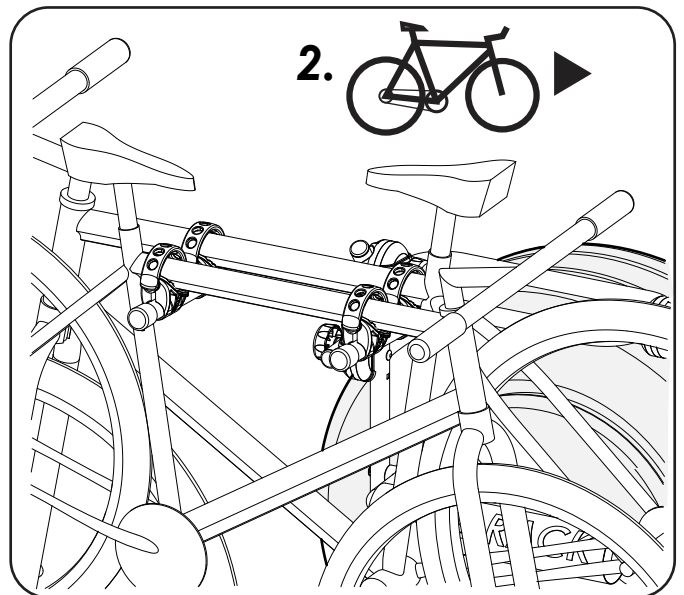
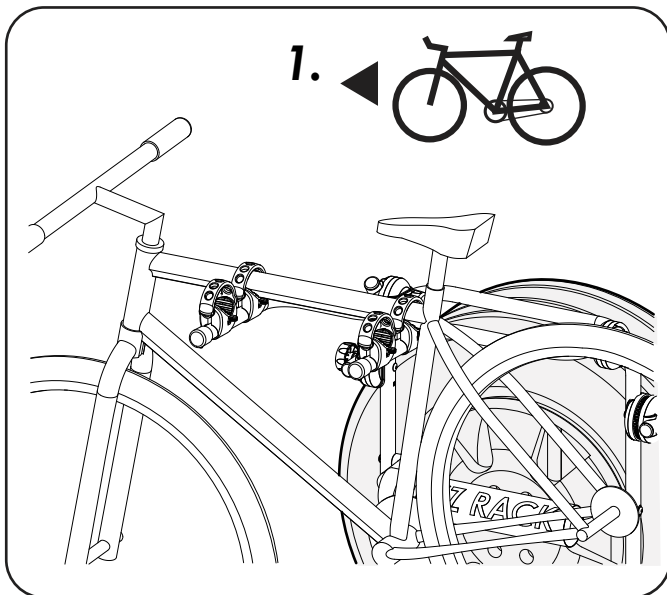
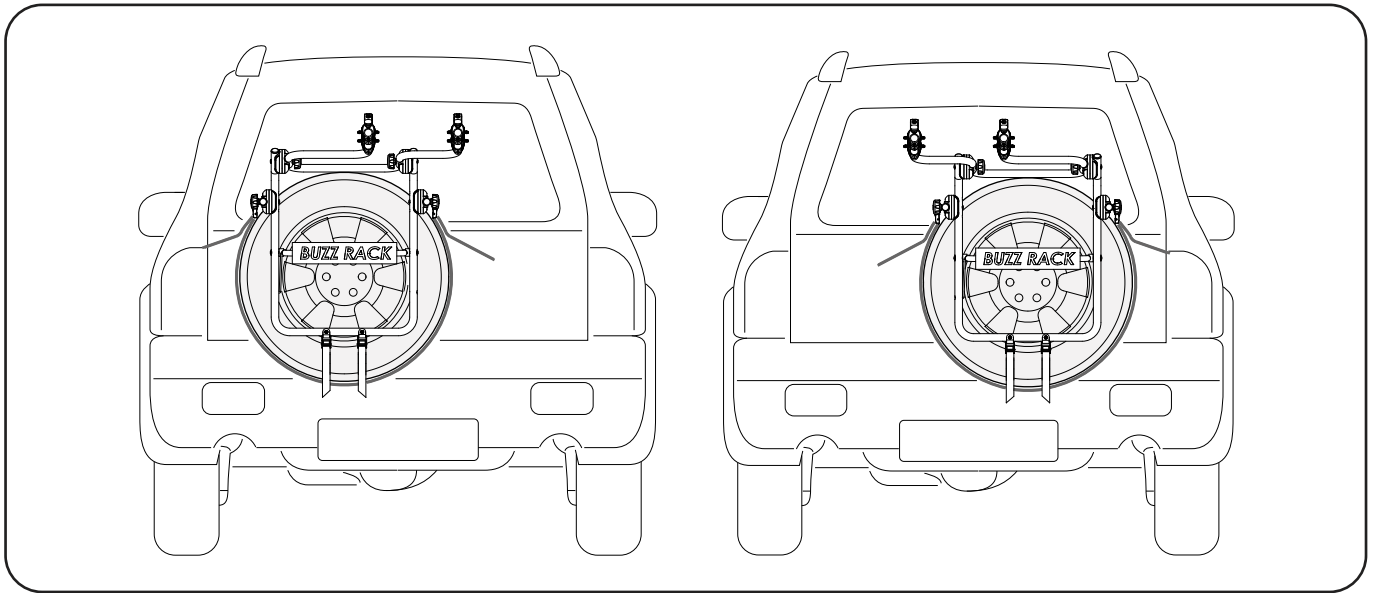

**GENERAL REMARKS**

01. Please read and observe the instructions carefully and keep them in safe place for future use. Make sure that the carrier is assembled according to the instruction before fitting it on your car.
02. The user is responsible for assembly and installation of this product, and the manufacturer disclaims any liability due to improper fitting or use of the bicycle carrier.
03. Failure to properly install this bike carrier and/or the bikes may cause damage to the vehicle and/or the bikes, and may result in personal injury.
04. Do not use this bike carrier for purposes other than those for which it is designed. Do not modify any components of the bike carrier. Do not use for tandem bikes. Remove the carrier if not in use.
05. Depending on the shape of your bicycle, BuzzRack cannot guarantee that it will fit properly on this carrier. You might have to use the BUZZGRIP for bicycle without top bar.
06. Do not use the carrier to carry more bikes than recommended. The weight of each bike cannot exceed 15kg/33lbs.
07. Do not install on trailers, campers, or mobile homes.
08. The bicycle rack is not intended for transporting tandem bicycles.
09. Do not transport bicycles with attached baby seats, panniers, wheel covers, full bike covers or motors.
10. For BEETLE 4x4, make sure that the spare tire cover or stop light of your car allows you to use this product. If you have any questions, please ask advice to the shop where you made the purchase.

**SAFE AND PROPER USE**

01. Clean the surface of the tailgate before installing the rack.
02. Always use the safety straps provided to safely attach the bikes to the bike carrier.
03. Make sure that the tailgate of your car allows you to use a trunk rack - some elements like spoilers, wind defectors may unable the use of a trunk rack.
04. Check if the distance from the exhaust pipe to the bicycle tires is safe for your bicycles or the straps of the carrier.
05. Check if the back wiper will not interfere with the bicycle carriers or the bicycles before using it. If it does and it is an automatic one, disconnect it.
06. If your vehicle is equipped with an automatic tailgate opening system, disable this function when using the bike carrier, and open the tailgate manually.
07. When loading the bicycles, remove all loose parts and accessories from bicycles (toolbars, baby carriers, pumps, etc.).
08. The user is responsible for periodically verifying that all hardware, straps, knobs, hubs are securely tightened for safety purposes.
09. Periodically inspect the bike carrier for signs of wear, corrosion, and fatigue, and verify that the load is firmly attached.
10. You might have to use extra protections to protect the bikes and the tailgate from scratches.
11. Do not open the gate with the bikes installed on the carrier.

**ROAD SAFETY**

01. If the bikes and/or the carrier obstruct the vehicle's tail lights and license plate, you must use an additional signal board.
02. The bike carrier and bikes will increase the overall dimensions of the vehicle. Be very careful when travelling in reverse.
03. The load of rack and bicycles will affect driving. Do not exceed the speed limit, and do not drive faster than 75 mph (120 km/h). Drive slowly over speed bumps. Respect the speed limit, and adapt your speed to the condition of the road. Off-road driving is not recommended and could result in damage to your vehicle, bike carrier, or your bikes.
04. If you hit a bump or a hole in the road, stop your vehicle and inspect the bikes and the carrier. If you notice anything wrong, remove the bikes and do not use the bike carrier.
05. Make sure there is a safe distance between the bikes and the ground specially when entering a driveway.

**MAINTAINING YOUR BICYCLE RACK**

01. Do not use the carrier with defective parts, contact the dealer to replace them before using a carrier again.
02. Remove the bike carrier before entering an automatic car wash.
03. Lubricate the bolts in order to avoid corrosion.

**GENERALITES**

01. Lire attentivement les instructions et les conserver pour une utilisation ultérieure. S'assurer que le porte-vélos est assemblé selon les instructions avant de le monter sur le véhicule.
02. L'utilisateur est entièrement responsable de l'assemblage, de l'installation et de l'utilisation du produit. Le fabricant et le distributeur ne pourront être tenus responsables de réclamations suite à une utilisation inadéquate du produit.
03. Une mauvaise installation du produit ou des vélos peut entraîner des dommages matériels au véhicule ainsi qu'aux vélos et dans le pire cas des dommages corporels.
04. Ne pas utiliser le produit à d'autres fins que celles pour lesquelles il a été conçu. Ne pas modifier de composants du produit. Ne pas utiliser pour des vélos tandem. Retirer le porte-vélos lorsque vous ne l'utilisez pas.
05. Dépendamment de la géométrie de vos vélos, BuzzRack ne peut garantir qu'ils peuvent se monter facilement sur ce porte-vélos. Il est possible que la barre d'adaptation BUZZGRIP soit indispensable pour un bon montage.
06. Ne pas transporter plus de vélos que la quantité recommandée (maximum de 15 kg/33 lb par vélo) sur le porte-vélo.
07. Ne pas installer ce produit sur une remorque, une autocaravane (camping-car) ou une maison mobile.
08. Le porte vélos n'est pas prévu pour le transport de tandems.
09. Ne pas transporter de bicyclettes munies d'un siège de bébé, de sacoches, de housses de roues, d'une housse de vélo complète ou d'un moteur.
10. Pour BEETLE 4x4, s'assurer que le couvercle de la roue de secours ou le feu de stop extérieur ne vous empêcheront pas d'installer le porte-vélos. Si vous avez des questions, veuillez demander conseil au revendeur du produit.

**UTILISATION DU PRODUIT**

01. Nettoyer les surfaces du véhicule où le produit sera installé pour éviter d'endommager la peinture.
02. Toujours utiliser les sangles de sécurité fournies pour attacher les vélos au porte-vélo.
03. S'assurer que le hayon ou le coffre du véhicule permettent d'installer le porte-vélos. Certains éléments comme un déflecteur peuvent en empêcher le montage.
04. Vérifier la proximité entre la sortie de l'échappement et les pneus des vélos ou les sangles d'attache. La chaleur du pot d'échappement pourrait endommager les vélos ou le porte-vélos.
05. S'assurer que l'essuie-glace arrière n'entre pas en contact avec le porte-vélos ou les vélos. Si tel est le cas et qu'il est automatique, il faut le désactiver avant d'utiliser le porte-vélos.
06. Si votre véhicule est équipé d'une ouverture automatique du hayon, désactiver le système et ouvrir le hayon manuellement.
07. Avant l'utilisation, retirer des vélos tous les éléments qui pourraient se détacher (pompe, sacoches, outils, etc) ainsi que les sièges à bébé.
08. L'utilisateur a la responsabilité de vérifier périodiquement que tous les éléments de serrage ou de montage sont bien serrés pour une sécurité optimale.
09. Inspecter le porte-vélos périodiquement pour tout signe de fatigue, de corrosion, d'usure et s'assurer que les vélos sont bien fixés.
10. Il est possible que vous soyez obligé d'utiliser des éléments supplémentaires pour empêcher les vélos de s'endommager ou d'endommager le hayon ou le coffre.
11. Ne pas ouvrir le coffre lorsque les porte-vélos sont installés sur le porte-vélos.

**SECURITE ROUTIERE**

01. Si les vélos ou les porte-vélos cachent les feux arrière ou la plaque d'immatriculation, vous devez utiliser un système secondaire de signalisation.
02. Le porte-vélo et les vélos augmentent l'encombrement du véhicule. Soyez particulièrement prudent lors des manoeuvres de marche arrière.
03. Le chargement modifie les conditions de conduite et de manoeuvrabilité. Toujours respecter les limites de vitesse sans jamais dépasser 120 km/h (75 mph) si la vitesse limite y est supérieure. Conduire lentement au passage des ralentisseurs. Adapter la conduite aux conditions de la route. La conduite hors route n'est pas recommandée: cela pourrait endommager le véhicule, le porte-vélo, ou les vélos.
04. Si, par accident, vous passez sur une bosse ou un trou, arrêter le véhicule et vérifier les vélos et le porte-vélo. Si vous remarquez quelque chose d'anormal sur le produit, retirer les vélos et le produit et demander conseil à votre magasin.
05. S'assurer que la distance entre les vélos et le sol est suffisante pour éviter tout contact surtout en rentrant dans un garage ou un stationnement.

**MAINTENANCE DU PRODUIT**

01. Ne pas utiliser le produit si vous constatez que des pièces sont endommagées. Communiquer avec le revendeur.
02. Retirer le porte-vélo dans les lave-autos automatiques.
03. Lubrifier régulièrement les vis et boulons pour éviter toute corrosion.

## **GENERALIDADES**

01. Antes de usar el portabicicletas, usted debe leer obligatoriamente la nota de advertencias y las instrucciones de montaje, las que deben conservarse para utilizaciones futuras y para un uso seguro. Deben leerse y respetarse hasta en los más pequeños detalles
02. El usuario es responsable del montaje y la instalación de este producto, y el fabricante se exime de cualquier responsabilidad debido a la instalación o uso inadecuado de portabicicletas.
03. Si no se instala correctamente este portabicicleta y / o las bicicletas se puede causar daños al vehículo y / o a las bicicletas, y puede resultar en lesiones personales.
04. No use este portabicicleta para fines distintos de los que fue diseñado. No modifique los componentes del portabicicleta. No lo utilice para bicicletas en tándem. Retire la portadora cuando no se usa.
05. Dependiendo de la forma de su bicicleta, BuzzRack no puede garantizar que se ajuste adecuadamente en este portador. Es posible que tenga que utilizar la BUZZGRIP para la bicicleta sin barra superior.
06. No utilice el portador para llevar a más bicicletas de lo recomendado. El peso de cada bicicleta no puede exceder 15kg/33lbs.
07. No instale en remolques o casas rodantes.
08. El portabicicleta no está diseñado para el transporte de tándems.
09. No transporte bicicletas con asientos para bebés, cestas, guardabarros, cubrebicicletas completos o motores.
10. Para BEETLE 4x4, asegúrese de que la cubierta del neumático de repuesto o luz de freno de su coche le permite utilizar este producto. Si usted tiene alguna pregunta, por favor, pida consejo a la tienda donde usted hizo la compra.

## **USO SEGURO Y ADECUADO**

01. Limpie la superficie de la puerta trasera antes de instalar la portadora.
02. Utilice siempre los cinturones de seguridad proporcionados para fijar las bicicletas en el portabicicleta con seguridad.
03. Asegúrese de que la puerta trasera de su coche le permita utilizar un baúl de portador - algunos elementos como alerones, desertores del viento pueden deshabilitar el uso de un baúl de portador.
04. No deje que los neumáticos de las bicicletas cuelguen cerca del escape del vehículo.
05. Compruebe si el limpiaparabrisas trasero no interfiere a portabicicletas o bicicletas antes de usarlo. Si lo tiene y es uno automático, desconéctelo.
06. Si su vehículo está equipado con un sistema de portón trasero de apertura automática, deshabilite esta función cuando se usa el portabicicleta, y abre el portón manualmente.
07. Al cargar las bicicletas, quite todas las piezas sueltas y accesorios de bicicletas (barras de herramientas, porta bebés, bombas, etc.)
08. El usuario es responsable de verificar periódicamente que todo el hardware, las correas, los botones, los centros estén bien apretados por motivos de seguridad.
09. El usuario es responsable de verificar periódicamente que todo los soportes físicos, las correas, los botones, los centros estén bien apretados por motivos de seguridad.
10. Es posible que tenga que usar protecciones adicionales para proteger las bicicletas y el portón trasero de rasguños.
11. No abre la puerta con las bicicletas instaladas en el portador.

## **SEGURIDAD EN LA RUTA Y CONDUCCIÓN**

01. La matrícula y las luces de señalización deben estar visibles obligatoriamente. Procure que las bicicletas y el portabicicletas no las oculten, y si es necesario, añada una copia de la matrícula y de las luces de señalización (opcionales) detrás de su portabicicletas
02. El portabicicleta y bicicletas aumentarán las dimensiones totales del vehículo. Tenga mucho cuidado cuando se viaja en sentido inverso.
03. La carga de la portadora y bicicletas afectará a la conducción. No exceda el límite de velocidad y no conduzca a más de 75 mph (120 km / h). Desaceleraciones bruscas (pasar a 10 km/h) al pasar badenes o otros obstáculos. Conduzca suavemente y en forma anticipada a los hechos. No se recomienda conducir fuera de la ruta: podría dañar al vehículo, portabicicletas o las bicicletas.
04. Si atraviesas un bache o un agujero en la carretera, detenga su vehículo e inspeccionar las bicicletas y el portador. Si usted nota algo incorrecto, remueve las bicicletas, y no utilice la portabicicletas.
05. Asegúrese de que haya una distancia de seguridad entre las bicicletas y el suelo, especialmente al entrarse a un estacionamiento.

## **MANUTENCIÓN DEL PORTABICICLETAS**

01. No utilice el portador con piezas defectuosas. contacte con el distribuidor para sustituirlo antes de utilizar de nuevo un portador.
02. Quite el equipo antes de entrar en un lavadero automático de vehículos.
03. Lubrique los tornillos con el fin de evitar la corrosión.